



Перегрузочное оборудование

Каталог
технических решений



СОДЕРЖАНИЕ

1	НАЗНАЧЕНИЕ	3
2	ПРОЕКТИРОВАНИЕ ОБЪЕКТОВ	6
3	ПОДБОР ОБОРУДОВАНИЯ	9
3.1	Уравнительная платформа	9
3.2	Герметизатор проема	11
4	УРАВНИТЕЛЬНЫЕ ПЛАТФОРМЫ	13
4.1	Электрогидравлические платформы	13
4.2	Механические платформы	32
5	ПЕРЕГРУЗОЧНЫЕ ПЛОЩАДКИ	38
5.1	Конструкция	38
5.2	Модели	39
5.3	Технические характеристики	
5.4	Стандартные размеры	40
5.5	Масса	41
6	ПЕРЕГРУЗОЧНЫЕ ТАМБУРЫ	42
6.1	Тамбур со сборной конструкцией	42
6.2	Тамбур со сварной конструкцией	47
7	ГЕРМЕТИЗАТОР ПРОЕМА	48
7.1	Конструкция	49
7.2	Технические характеристики	51
7.3	Стандартные размеры	51
7.4	Масса	52
7.5	Дополнительные опции	52
8	ДОПОЛНИТЕЛЬНОЕ ОБОРУДОВАНИЕ	53
8.1	Направляющие для колес	53
8.2	Бампер резиновый	53
8.3	Пластина монтажная	53
8.4	Пластина защитная	54
8.5	Светодиодный прожектор	54
8.6	Датчик положения секционных ворот	54
9	СЕРТИФИКАТЫ	55
9.1	Уравнительная платформа SL	55
9.2	Уравнительная платформа TL	58
9.3	Светодиодный прожектор LED-DL	62
9.4	Датчик положения секционных ворот SDP	63

10	ЧЕРТЕЖИ	66
10.1	Уравнительная платформа серии SL	66
10.2	Уравнительная платформа серии TL	79
10.3	Уравнительная площадка серии MSL	88
10.4	Перегрузочная площадка серии PSL	90
10.5	Перегрузочная площадка серии PTL	92
10.6	Герметизатор проема серии DSF	94
10.7	Дополнительное оборудование	95

В связи с постоянным совершенствованием конструкции перегрузочной техники компания «АЛЮТЕХ» оставляет за собой право на внесение изменений в данный документ.

Содержание данного документа не может являться основой для юридических претензий.

© 2022 Алютех Воротные Системы

1 НАЗНАЧЕНИЕ

Перегрузочное оборудование является неотъемлемой частью современного склада и логистического центра, а также широко применяется на промышленных и торговых объектах, где существует потребность проведения погрузочно-разгрузочных работ.

Перегрузочная техника — это специальное оснащение, которое позволяет ускорить погрузку и разгрузку транспорта и обеспечивает оптимальный тепловой баланс помещения. Перегрузочное оборудование гарантирует сохранность груза и делает рабочий процесс максимально эффективным, комфортным и безопасным.

Стандартный комплект перегрузочного оборудования включает:

- уравнительную платформу;
- герметизатор проема;
- дополнительное оборудование.

УРАВНИТЕЛЬНАЯ ПЛАТФОРМА (ДОКЛЕВЕЛЛЕР)

Основной компонент перегрузочного терминала. Уравнительная платформа компенсирует расстояние и перепад высот между полом помещения и кузовом грузовика и обеспечивает беспрепятственный доступ погрузочной техники в кузов автомобиля. Использование уравнительной платформы значительно повышает скорость погрузки и разгрузки транспорта.



ГЕРМЕТИЗАТОР ПРОЕМА (ДОКШЕЛТЕР)

При парковке автомобиля эластичные тенты герметизатора плотно охватывают кузов, защищая груз от атмосферных осадков и препятствуя возникновению сквозняков. Использование герметизатора минимизирует потери тепла, что позволяет поддерживать оптимальную температуру в помещении и снизить затраты на отопление.

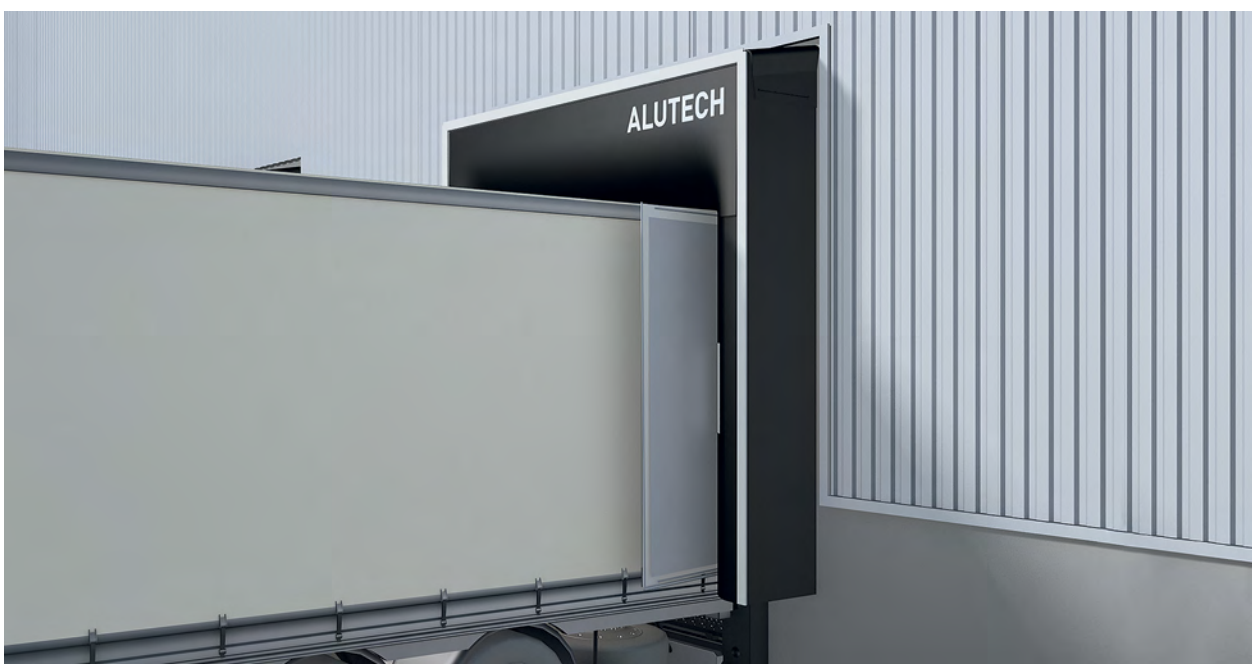

К дополнительному оборудованию относятся амортизирующие бамперы, направляющие для колес, осветительные прожекторы, системы безопасности, светофорное регулирование и прочее. Наиболее востребованными позициями являются парковочные бамперы и направляющие для колес.

БАМПЕРЫ

Амортизируют ударную нагрузку при стыковке грузовика к перегрузочному терминалу, защищая фасад здания, уравнительную платформу и кузов автомобиля от повреждений.



НАПРАВЛЯЮЩИЕ ДЛЯ КОЛЕС

Исправляют возможные ошибки водителя, помогая ему правильно припарковаться и не повредить перегрузочную технику.



ВЫГОДЫ:

- повышение эффективности перегрузочных работ;
- поддержание оптимального теплового баланса помещения;
- защита груза от неблагоприятных погодных условий;
- обеспечение безопасности и комфорта рабочего процесса;
- увеличение скорости процессов погрузки и разгрузки.

Значительно повышая эффективность работ и имея высокую функциональность, перегрузочная техника **ALUTECH** органично вписывается в дизайн современных промышленных зданий.



2 ПРОЕКТИРОВАНИЕ ОБЪЕКТОВ

В данном разделе освещены основные моменты, которые помогут организовать перегрузочный процесс с максимальной эффективностью.

При проектировании рампы здания следует учитывать, что длина площадки, необходимая для маневра и парковки грузовика, должна быть в два раза больше длины грузовика с запасом два метра. Большинство автопоездов с прицепом имеют ограничение по длине 18 м. Таким образом, для грузовика длиной 18 м необходимо предусмотреть свободное пространство перед рампой длиной 38 м.

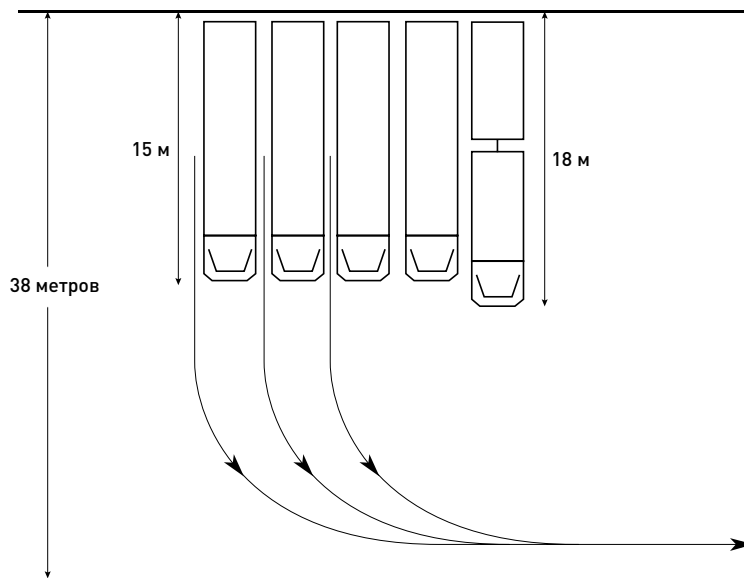

Минимальное расстояние между серединными осями проемов ворот должно составлять 4000 мм.

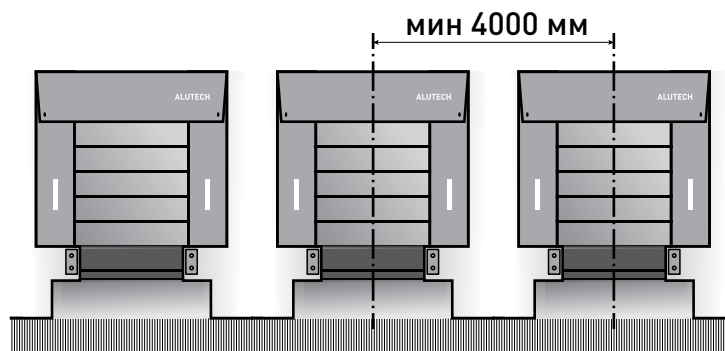

При наличии бокового ограждения площадки перед рампой следует закладывать в проект расстояние от края проема до ограждения минимум 1400 мм для возможности свободного открывания дверей грузовика.

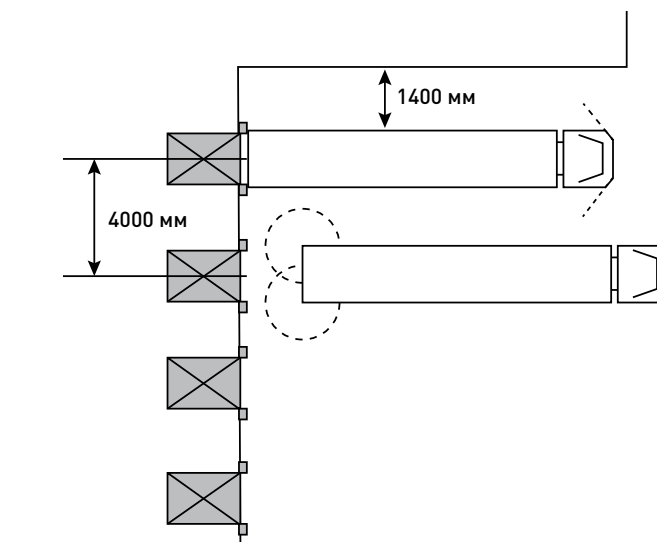

При проектировании перегрузочного поста высота рампы определяется высотой пола кузова обслуживаемых транспортных средств.

Для выравнивания высот пола склада и кузова грузового автомобиля применяются два способа:

- повышение уровня пола склада;
- углубление площадки перед рампой.

Более распространенным является повышение уровня пола складского помещения. Высота рампы должна обеспечивать минимальный перепад с уровнем пола кузова грузовика. Оптимальная высота рампы для обслуживания еврофур составляет 1200–1250 мм.



Чем меньше разница высот пола склада и кузова автомобиля, тем эффективнее и комфортнее осуществлять погрузочно-разгрузочные работы.

При устройстве углубленной площадки перед рампой здания предварительно следует убедиться в возможности занижения уровня проезжей части, т. к. данные работы могут быть значительно осложнены характеристиками грунта или уровнем грунтовых вод.

Углубленная площадка перед рампой состоит из наклонной части и ровного участка. Особое внимание следует уделить размеру ровного участка. Его длина должна соответствовать размеру наиболее длинного грузовика. При меньшей длине ровного участка транспортное средство будет иметь наклон в сторону рампы, что может привести к следующим неблагоприятным последствиям:

- падению груза при открывании дверей;
- повреждению фасада здания и ворот;
- затруднению процесса погрузки-разгрузки;
- увеличению нагрузки на погрузочную технику;
- попаданию осадков с крыши грузовика внутрь склада;
- возникновению чрезмерной нагрузки на амортизирующие бамперы.

Желательно организовать ровный участок перед рампой с уклоном 1% в сторону от здания. Это позволит исключить скопление осадков в нише под уравнивательной платформой, а также обеспечит отток воды с крыши кузова транспортного средства в направлении от перегрузочного поста.

Длина наклонной части зависит от перепада высот между проезжей частью и ровным участком у рампы, а также допустимым уклоном для движения транспортных средств. Для большинства грузовиков допустимый уклон составляет 7–10%. При большем уклоне возможно столкновение верхней части основного кузова и прицепа, а также возникновение трудностей при подъеме, особенно в зимнее время.

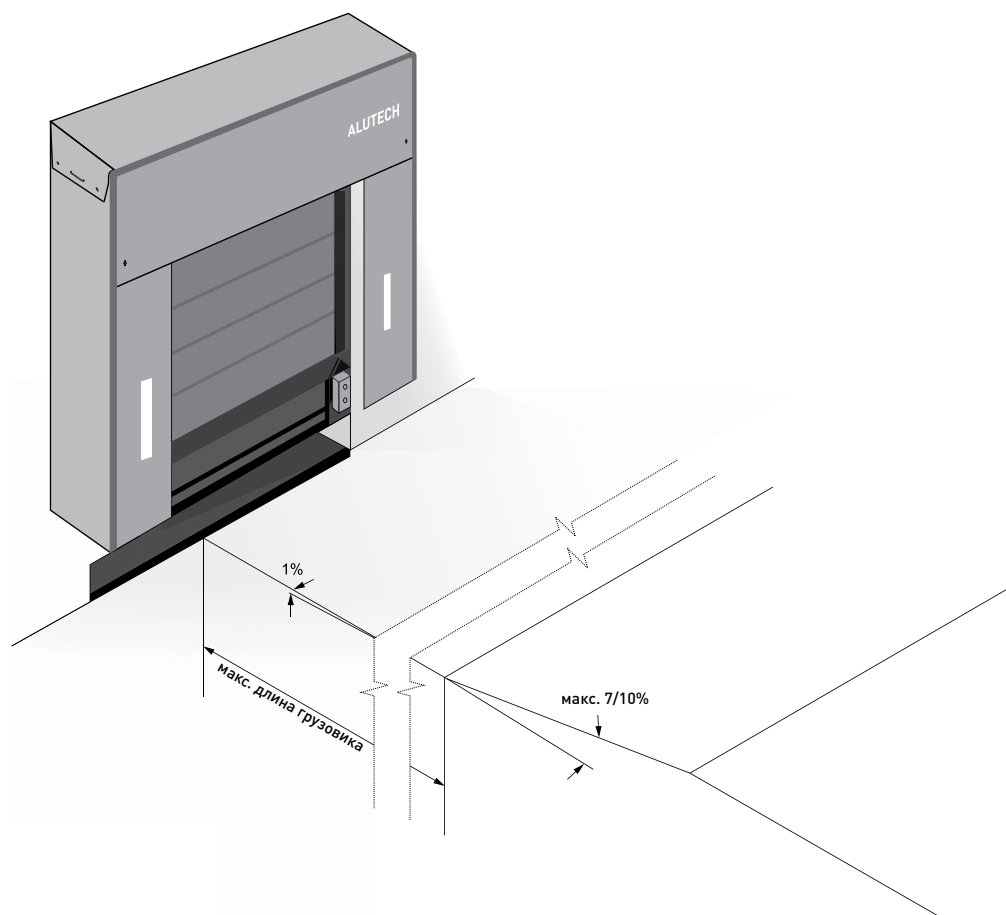

При необходимости сэкономить складские площади помещения, а также переоборудовать готовые здания под задачи погрузки и разгрузки транспорта может быть организован выносной перегрузочный пост. В данном случае используются перегрузочная площадка, которая позволяет установить платформу на улице, а также перегрузочный тамбур для защиты грузов и персонала от плохой погоды. При недостатке места для маневрирования автомобилей площадка и тамбур могут быть установлены под углом к зданию.

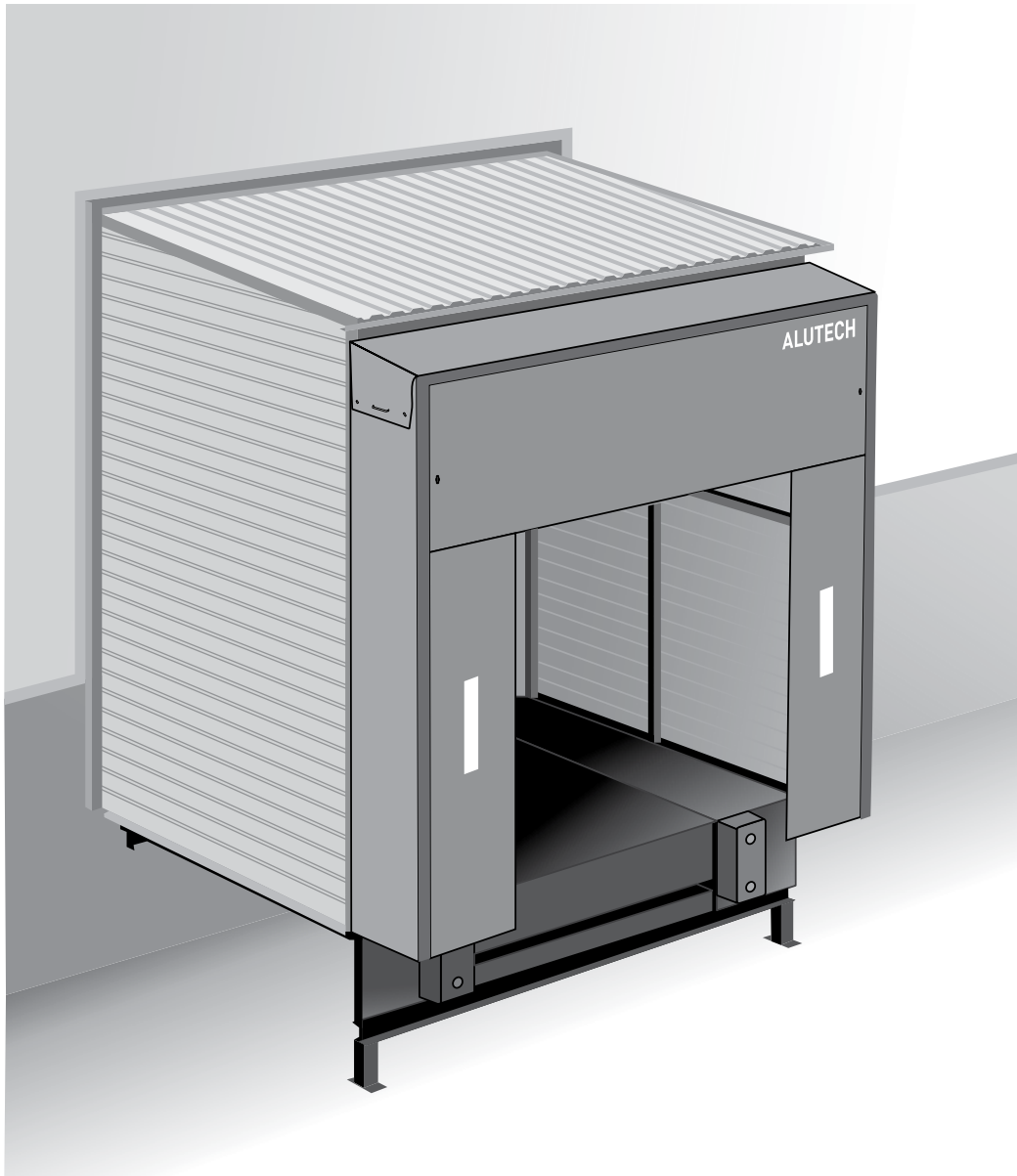

Установка угловых тамбур-шлюзов позволяет сократить требуемую глубину площадки для маневрирования транспорта. Для удобства парковки грузовика к доку и хорошего обзора для водителя, рекомендуется разворачивать тамбур-шлюзы от стены против часовой стрелки.

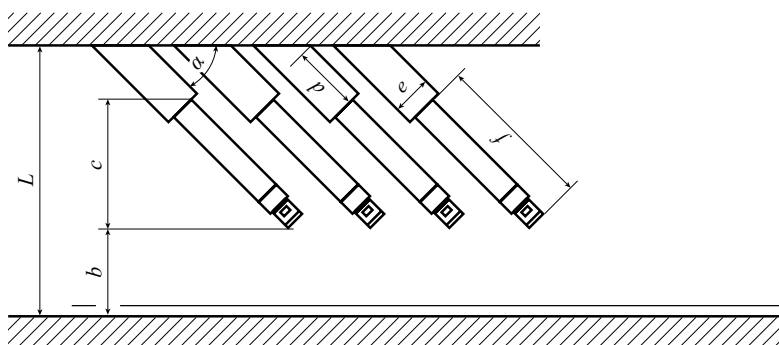

- L** — длина площадки для маневрирования транспорта;
- α** — угол, на который повернут перегрузочный пост;
- d** — габаритная длина перегрузочного поста по короткой стороне;
- e** — ширина перегрузочного поста;
- f** — длина грузовика;
- c** — расстояние, занимаемое грузовиком при расположении перегрузочного поста под углом α ;
- b** — ширина проезжей части.

В таблице представлены глубины площадок для маневрирования самых распространенных грузовых автомобилей в зависимости от длины площадки.

Тип ТС	Длина площадки, мм	Длина площадки для маневрирования (L), м		
		угол 45/135° (α)	угол 60/120°(α)	угол 90°(α)
Еврофура	2000	21,1	23,6	42,0
	2500	21,5	24,0	43,0
	3000	21,8	24,5	44,0
	3500	22,2	24,9	45,0
	4000	22,5	25,3	46,0
Газель	4500	22,9	25,8	47,0
	2000	12,2	12,7	17,0
	2500	12,6	13,2	18,0
	3000	12,9	13,6	19,0
	3500	13,3	14,0	20,0
	4000	13,7	14,5	21,0
	4500	14,0	14,9	22,0

Так как габаритные длины автомобилей варьируются в зависимости от модели и производителя, необходимо выяснить точные параметры используемых машин и сделать расчет по формулам представленным ниже.

Расчет площадки для маневрирования транспорта

При угле монтажа площадки под 45/135°:

$$\text{длина площадки} = (\text{габаритная длина площадки по короткой стороне} + \text{длина ТС}) \times 0,71 + \text{ширина площадки} \times 0,71 + 4,5 \text{ м}$$

При угле монтажа площадки под 60/120°:

$$\text{длина площадки} = (\text{габаритная длина площадки по короткой стороне} + \text{длина ТС}) \times 0,87 + \text{ширина площадки} \times 0,5 + 4,5 \text{ м}$$

При угле монтажа площадки под 90°:

$$\text{длина площадки} = (\text{габаритная длина площадки} + \text{длина ТС} \times 2) + 2 \text{ м}$$

3 ПОДБОР ОБОРУДОВАНИЯ

3.1. УРАВНИТЕЛЬНАЯ ПЛАТФОРМА

На этапе проектирования объекта важно подобрать оптимальные параметры уравнительной платформы — тип аппарели, размеры, дополнительные опции. Параметры платформы зависят от вида используемых автомобилей и погрузчиков, назначения и характеристик объекта, а также условий эксплуатации. Данный раздел поможет вам правильно подобрать платформу ALUTECH.

ТИП АППАРЕЛИ

При выборе уравнительной электрогидравлической платформы прежде всего следует определиться с типом аппарели. Тип аппарели подбирается в зависимости от особенностей конкретного объекта.

Далее приведен краткий перечень основных условий, которые определяют тип платформы (аппарели).

ПЛАТФОРМА ALUTECH SL С ПОВОРОТНОЙ АППАРЕЛЬЮ

Платформа серии **SL** оптимально подходит для реализации типовых решений с экономией бюджета.



ПЛАТФОРМА ALUTECH TL С ВЫДВИЖНОЙ АППАРЕЛЬЮ

- Максимальная загрузка автомобилей. Регулировка длины выдвижения позволяет точно позиционировать аппарель в кузове.
- Жесткий температурный режим. Для поддержания заданной температуры в помещении возможна установка платформы с аппарелью длиной 1000 мм за секционными воротами.



- Обслуживание ж/д составов или транспорта при боковой парковке. Аппарель длиной 1000 мм позволяет компенсировать большое расстояние между рампой и транспортным средством. Это делает возможным применение платформы серии **TL** на ж/д станциях и объектах, где применяется боковая парковка автомобилей.



РАСЧЕТ РАЗМЕРОВ

Размер уравнильной платформы зависит от трех основных критериев:

- высоты ramпы;
- габаритов автомобиля;
- типа погрузчика.

ВЫСОТА РАМПЫ

Высота ramпы — это расстояние от проезжей части до уровня пола помещения.

Наиболее часто высоту ramпы проектируют в диапазоне от 1000 мм до 1400 мм в зависимости от типа используемых транспортных средств.

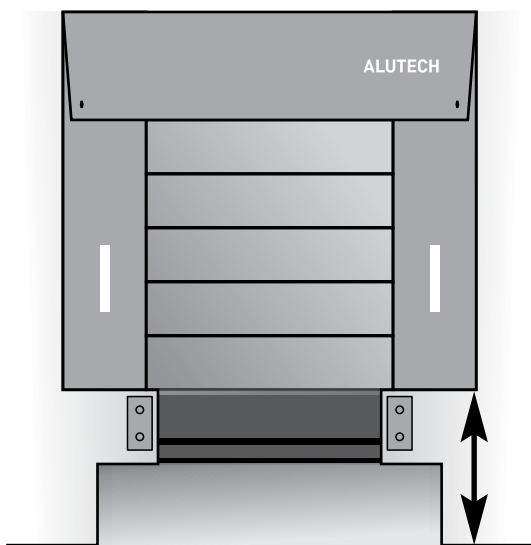

Для обслуживания еврофур мы рекомендуем закладывать в проект ramпу высотой 1200–1250 мм. При такой высоте ramпы достигается минимальный перепад высот между полом помещения (или ramпой) и полом кузова грузовика.

ГАБАРИТЫ АВТОМОБИЛЯ

Внутренняя ширина кузова автомобиля определяет ширину уравнильной платформы. Высота пола кузова автомобиля позволяет рассчитать перепад высоты относительно уровня пола помещения (или ramпы).



При расчетах используйте высоту наиболее низкого автомобиля с максимальной загрузкой и наиболее высокого автомобиля в порожнем состоянии. Это позволит определить максимально возможные перепады высот.

В таблице справочно приведены габариты наиболее популярных типов грузовых автомобилей. Так как габариты автомобилей варьируются в зависимости от модели и производителя, узнайте у заказчика точные параметры используемых машин.

Тип автомобиля	Высота пола кузова, мм	Ширина кузова, мм
Газель/Фургон	850–1000	2000–2300
Еврофура/Полуприцеп	1100–1350	2400–2600
Рефрижератор	1300–1500	2400–2600
Контейнеровоз	1400–1600	2400–2600

ТИП ПОГРУЗЧИКА

Для каждого типа погрузочных средств установлен собственный допустимый рабочий уклон. От допустимого уклона зависит длина уравнильной платформы: чем меньше уклон, тем длиннее должна быть платформа.

В таблице приведены значения допустимого уклона для наиболее распространенных типов погрузочных средств. Конкретный допустимый рабочий уклон погрузчиков следует запросить у заказчика.

Тип погрузчика	Допустимый уклон, %
Рохли/Тележки	3–5
Электророхли	7
Электро- и автопогрузчики средней грузоподъемности	7–10
Автопогрузчики большой грузоподъемности	12,5

РАСЧЕТ ДЛИНЫ

Для расчета длины уравнильной платформы следует придерживаться следующей формулы:

длина платформы = максимальный перепад высот между полом помещения (или ramпой) и полом кузова автомобиля / допустимый рабочий уклон погрузчика

РАСЧЕТ ШИРИНЫ

Для расчета ширины уравнильной платформы необходимо пользоваться формулой:

ширина платформы = внутренняя ширина кузова автомобиля – 400 мм (const)



Для обслуживания автомобилей с различной шириной кузова применяется аппарель со скосами или сегментами. Широкая подъемная часть платформы обеспечивает удобную работу погрузчиков, а более узкая аппарель позволяет организовать доступ в кузов малогабаритных транспортных средств.

ПРИМЕР РАСЧЕТА

УСЛОВИЯ:

- высота рампы — 1200 мм;
- тип транспортного средства — еврофура; высота пола кузова в загруженном состоянии — 1100 мм, высота пола кузова в порожнем состоянии — 1350 мм; внутренняя ширина кузова — 2450 мм;
- тип погрузочного средства — электропогрузчик; допустимый рабочий уклон — 7%.

РАСЧЕТ

1. Рассчитайте перепады высот:
1100–1200=–100 мм (ниже уровня рампы)
1350–1200= +150 мм (выше уровня рампы)

2. Рассчитайте длину платформы:
длина платформы=150/0,07=2143 мм

 **При расчете длины платформы всегда используйте больший перепад высот.**

Заказная длина платформы=2500 мм

 **При определении заказной длины всегда производите округление расчетной длины в сторону большего значения. Округление до меньшей заказной длины приведет к превышению допустимого рабочего уклона погрузчика.**

3. Рассчитайте ширину платформы:
ширина платформы=2450–400=2050 мм
заказная ширина платформы–2000 мм
(ближайшая заказная ширина)

ЗАКАЗНОЙ РАЗМЕР:

- длина — 2500 мм;
- ширина — 2000 мм.

3.2. ГЕРМЕТИЗАТОР ПРОЕМА

Эффективность работы герметизатора зависит от того, правильно ли подобраны размеры изделия. Размеры тентового герметизатора прежде всего определяются габаритами эксплуатируемых транспортных средств. Информация в данном разделе поможет вам определить оптимальные размеры герметизатора ALUTECH DSF.

РАСЧЕТ РАЗМЕРОВ

На размер тентового герметизатора проема оказывают влияние два критерия:

- высота рампы;
- габариты автомобиля.

 **ВАЖНО! Размер герметизатора определяется не размером проема ворот, а габаритами транспортного средства.**

ВЫСОТА РАМПЫ

Высота рампы — это расстояние от проезжей части до уровня пола помещения.

ГАБАРИТЫ АВТОМОБИЛЯ

Внешняя ширина и высота кузова грузовика определяют размеры герметизатора проема. В таблице справочно приведены габариты наиболее популярных типов грузовых автомобилей. Обязательно уточняйте у заказчика конкретные параметры автомобилей, которые предполагается использовать на объекте.

Тип автомобиля	Высота кузова, мм	Ширина кузова, мм
Газель/Фургон	2800–3100	2100–2400
Еврофура/Полуприцеп	3300–4000	2500–2700
Рефрижератор		
Контейнеровоз		

РАСЧЕТ ШИРИНЫ

Для расчета заказной ширины герметизатора проема используйте формулу:

заказная ширина герметизатора=внешняя ширина кузова+900 мм (const)

РАСЧЕТ ВЫСОТЫ

Для расчета заказной высоты герметизатора проема применяйте формулу:

**заказная высота герметизатора=
=высота кузова в порожнем состоянии–высота рампы+800 мм (const)**

ПРИМЕР РАСЧЕТА

УСЛОВИЯ:

- высота рампы — 1200 мм;
- тип транспортного средства — еврофура; внешняя ширина кузова — 2500 мм; высота кузова в порожнем состоянии — 3800 мм.

РАСЧЕТ

1. Заказная ширина=2500+900=3400 мм
2. Заказная высота=3800–1200+800=3400 мм

ЗАКАЗНОЙ РАЗМЕР:

- ширина — 3400 мм;
- высота — 3400 мм.

 **Убедитесь, что проем для ворот меньше заказного размера герметизатора и имеется достаточно места для монтажа. Максимальные размеры проема должны быть меньше заказных размеров герметизатора: ширина min на 90 мм, высота min на 45 мм. Подробнее смотрите в разделе «Чертежи».**

 **Учитывайте наличие козырька или навесной крыши в месте монтажа. При неправильной парковке грузовика передняя часть рамы герметизатора складывается и приподнимается вверх. Расстояние от крыши герметизатора до навеса должно составлять min 150 мм для герметизатора с глубиной 600 мм.**



Проведите проверку расчета. Сопоставьте габариты транспортного средства с размером негерметизируемого проема. Примите во внимание, что оптимальный нахлест тентов на кузов автомобиля должен составлять $\approx 150\text{--}200$ мм. Убедитесь, что обеспечивается надежная герметизация для полностью загруженного автомобиля.

Для определения размеров негерметизируемого проема воспользуйтесь нижерасположенным чертежом.

Условные обозначения

NH — заказная высота герметизатора, мм;
 NW — заказная ширина герметизатора, мм;
 OP — заказная высота верхнего тента, мм;
 SP — заказная ширина боковых тентов, мм;
 W — ширина негерметизируемого проема, мм;
 H — высота негерметизируемого проема, мм.

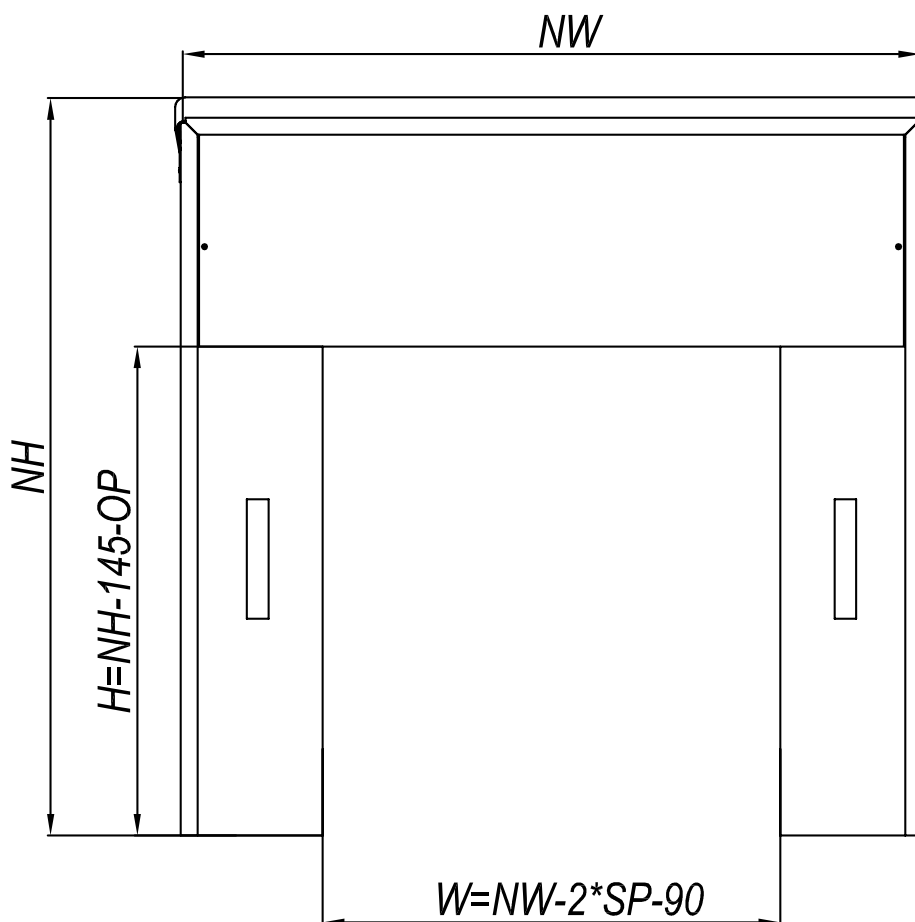

4 УРАВНИТЕЛЬНЫЕ ПЛАТФОРМЫ

4.1. ЭЛЕКТРОГИДРАВЛИЧЕСКИЕ ПЛАТФОРМЫ

ПЛАТФОРМА ALUTECH SL С ПОВОРОТНОЙ АППАРЕЛЬЮ

Уравнительная платформа **SL** — классический продукт перегрузочного оборудования, который оптимально подойдет для реализации стандартных решений на большинстве объектов. Платформа приводится в действие за счет электродвигателя и подъемных гидроцилиндров. Оператор контролирует работу платформы посредством блока управления.



ПЛАТФОРМА ALUTECH TL С ВЫДВИЖНОЙ АППАРЕЛЬЮ

Благодаря выдвигной конструкции аппарели платформа **TL** имеет ряд существенных эксплуатационных преимуществ. Регулировка длины выдвижения позволяет точно позиционировать аппарель в кузове, что крайне необходимо при максимальной загрузке транспортного средства. Увеличенная длина аппарели 1000 мм позволяет:

- повысить энергоэффективность перегрузочного поста, установив платформу за секционными воротами, что особенно востребовано в регионах с суровым климатом;
- обеспечить обслуживание железнодорожных составов либо организовать боковую погрузку и разгрузку транспорта.



4.1.1. КОНСТРУКЦИЯ

ALUTECH SL

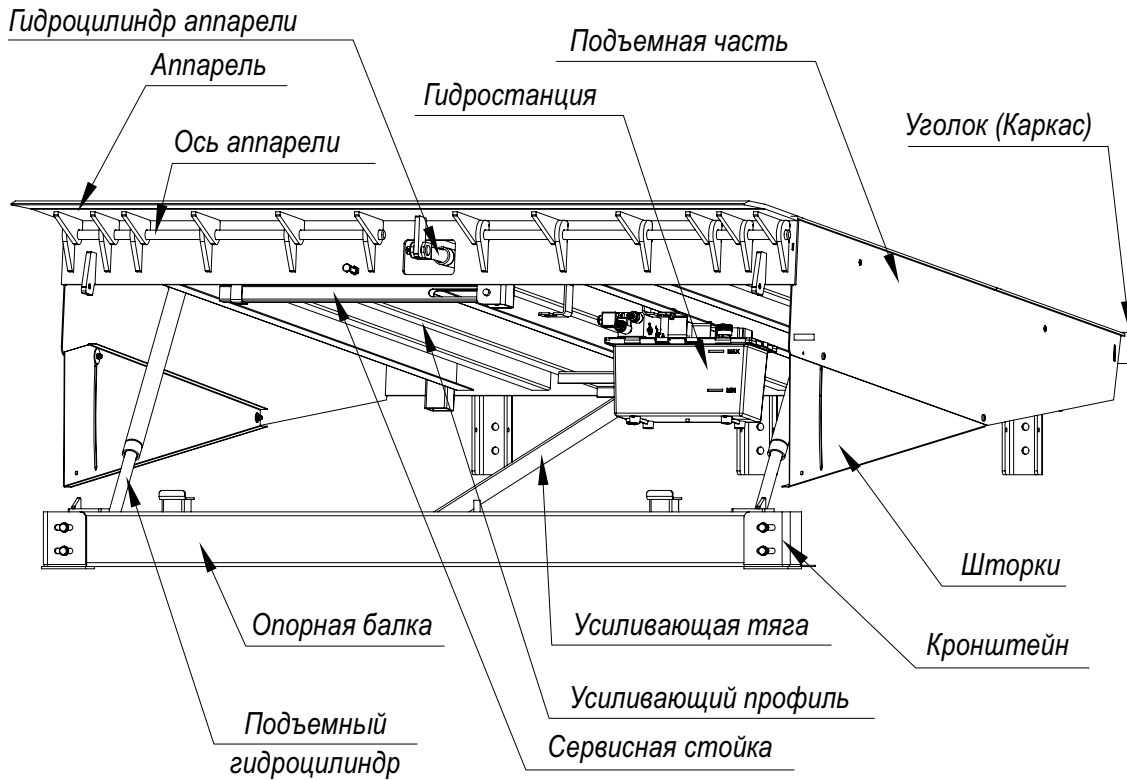

ALUTECH TL

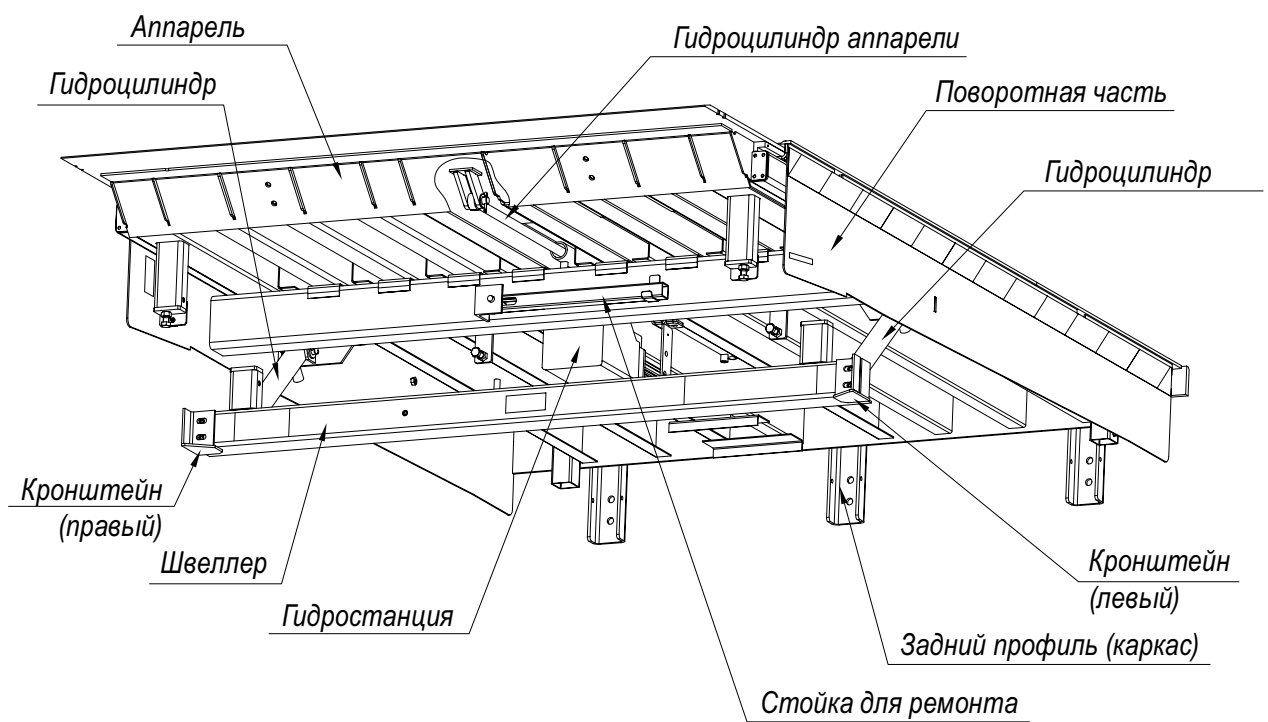

Ниже приведены подробные описания и технические характеристики основных составных частей уравнительных электрогидравлических платформ **SL** и **TL**.

КАРКАС

Каркас предназначен для крепления уравнительной платформы к приямку. В уравнительных платформах модели **S** применяется стальная пластина размером 80×16 мм с тремя опорными кронштейнами для крепежа к задней стенке приямка.

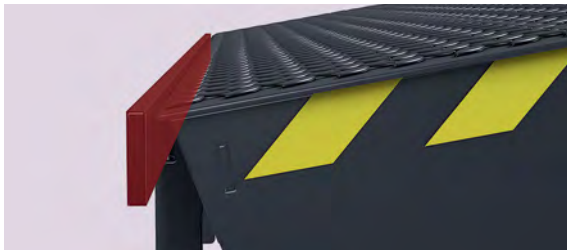

В моделях **W**, **C** и **B** каркас представляет собой самоподдерживающую раму, выполненную из стального проката с зашивкой листами.

ПОДЪЕМНАЯ ЧАСТЬ

Для изготовления подъемной части используются горячекатаные листы из стали марки СтЗсп с чечевичным рифлением согласно ГОСТ 8568-77 (аналог стали с европейской маркировкой S235).

Подъемная часть состоит из двух или более стальных листов в зависимости от длины платформы. Толщина стальных листов подъемной части зависит от типа уравнительной платформы.

Толщина листа подъемной части, мм	
SL	TL
6/8*	8/10*

* Без рифления/с рифлением.

УСИЛИВАЮЩИЕ ПРОФИЛИ

Для придания подъемной части платформы дополнительной прочности применяются усиливающие ребра **147×50×3 мм**. Количество усиливающих ребер зависит от типа уравнительной платформы и заказной ширины.

Заказная ширина, мм	Количество усиливающих ребер жесткости, шт.	
	SL	TL
1750	10	8
2000	10	8
2250	12	10

Подъемная часть платформы имеет способность к скручиванию не менее 3% ($\approx 1,7^\circ$) в поперечном направлении. Это позволяет выравнивать поперечный крен, возникающий при наклоне транспортного средства на бок.



Прочная и надежная конструкция платформ ALUTECH позволяет уверенно гарантировать долговременную службу при динамической нагрузке до 60 кН.



ВАЖНО! Обратите особое внимание, что максимально допустимая динамическая нагрузка варьируется в зависимости от типа колес используемых погрузочных средств. Колеса погрузчиков, выполненные из твердых материалов, обычно имеют меньшую площадь соприкосновения с поверхностью платформы, что приводит к увеличению точечной нагрузки.

Незначительная деформация подъемной части платформы является допустимой и не влияет на работоспособность изделия. Во избежание сильной деформации следует придерживаться максимальных нагрузок, указанных в нижерасположенной таблице. В таблице указана максимально допустимая общая масса погрузчика и груза. Превышение указанных величин может привести к образованию колеи.

Тип погрузчика	Вилочный	Электрический погрузчик		Погрузчик с тяговой мачтой
		со спаренными колесами	с оди-нарными колесами	
Тип/М-л колес	Воздушные/Суперэластик	Полиуретан/Вулколан		
Допустимая масса, т				
SL	6	5	4	3
TL	6	6	5	5

ЗАДНИЕ ОСИ

Для крепления подъемной части к каркасу (пластине) используются оси из стали с цинковым покрытием диаметром 30 мм. Количество осей не зависит от ширины платформы и является фиксированным — 3 шт.

АППАРЕЛЬ

Аппарель размещается в кузове транспортного средства. Для изготовления поворотной аппарели используются горячекатаные листы из стали марки СтЗсп с чечевичным рифлением согласно ГОСТ 8568-77 (аналог стали с европейской маркировкой S235). Для выдвигной — сталь марки 09Г2С с чечевичным рифлением согласно ГОСТ 27772-88 (аналог стали с европейской маркировкой S355).

Толщина стального листа аппарели, мм	
SL	TL
12/14*	12/14*

* Без рифления/с рифлением.



Аппарель должна размещаться в кузове минимум на 80–100 мм по всей своей ширине. Запрещается вести перегрузочные работы, если данное требование не выполняется.

Для удобства заезда погрузочных средств аппарели имеют фаску под углом 15° и загиб поворотной аппарели в $3^\circ \pm 1^\circ$.

	Длина аппарели, мм	
	стандартно	опционально
SL	400	—
TL	500	1000

Движение выдвигной (телескопической) аппарели осуществляется по специальным направляющим, установленным с двух сторон аппарели.

Направляющие реализованы из современного полимерного материала, устойчивого к истиранию и перепадам температур.

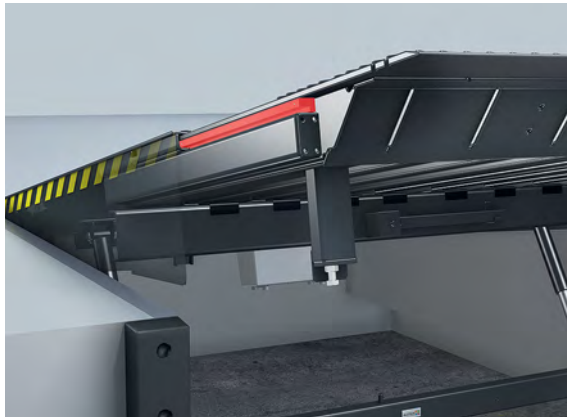

Выдвигная аппарель выполнена из цельного стального листа с чечевичным рифлением толщиной 12 мм. Ребра аппарели изготовлены из массивного П-профиля 138×80×6 мм.

По бокам аппарели установлены силовые швеллеры 85×48×6 мм.



Поворотная аппарель снабжена прочными шарнирами толщиной 12 мм. Шарниры обеспечивают надежное крепление аппарели и повышают жесткость конструкции.



Количество шарниров зависит от ширины платформы.

Количество шарниров аппарели, шт.	Заказная ширина платформы, мм			
	1750	1800	2000	2250
	10	10	12	14

ОСИ АППАРЕЛИ

Для соединения поворотной аппарели с подъемной частью платформы используются стальные оси с цинковым покрытием диаметром 24 мм.

ОПОРНАЯ БАЛКА

Опорная балка необходима для крепления основных подъемных цилиндров. Опорная балка представляет собой гнутый неравнополочный швеллер 140×65×95 мм толщиной 5 мм в платформах **SL** или 100×100×46 мм в платформах **TL**.



Болтовое крепление опорной балки в платформах ALUTECH обеспечивает быструю и удобную замену при ее повреждении.

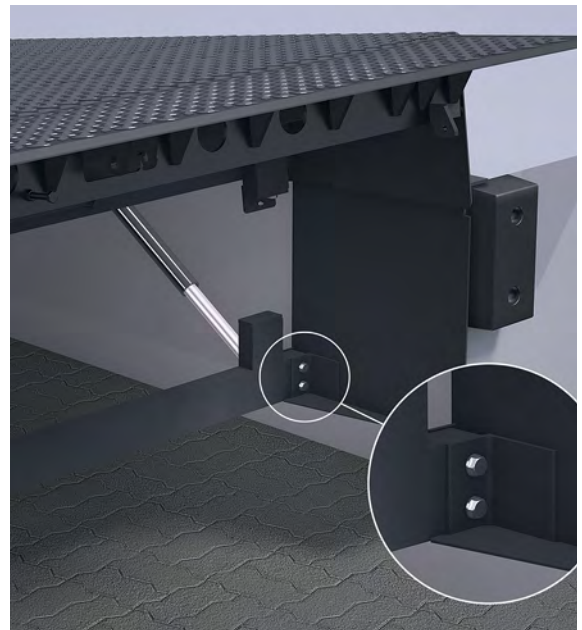

ПОДЪЕМНЫЕ ГИДРОЦИЛИНДРЫ

Подъемные гидроцилиндры приводят в движение основную часть платформы. Плунжеры цилиндров имеют коррозионностойкое покрытие. Внешний диаметр подъемных цилиндров зависит от типа уравнивательной платформы.

Внешний диаметр подъемных цилиндров, мм	
SL	TL
50	60



Платформы ALUTECH имеют два подъемных цилиндра в стандартной комплектации. Это гарантирует защиту от перекоса при несанкционированном отезде грузовика, когда погрузчик находится на платформе.

Платформа ALUTECH с двумя подъемными цилиндрами

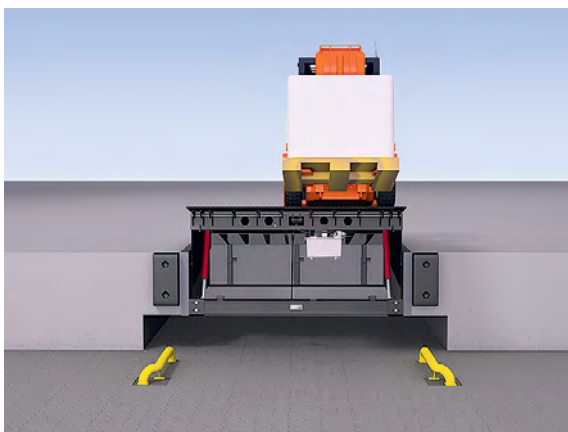

Платформа с одним подъемным цилиндром

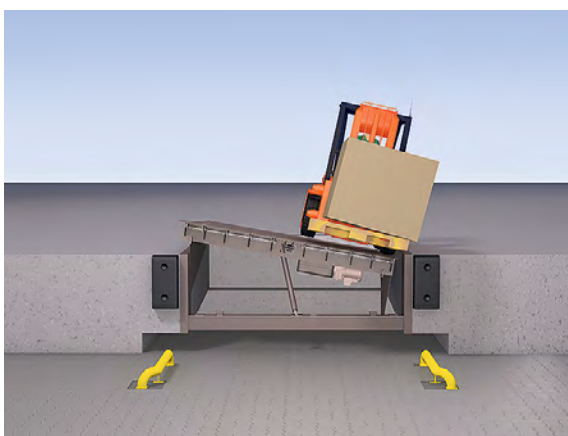

ГИДРОЦИЛИНДР АППАРЕЛИ

Гидроцилиндр осуществляет движение аппарели. Плунжер цилиндра имеет коррозионностойкое покрытие. Внешний диаметр цилиндра аппарели составляет 45 мм (SL) и 50 мм (TL).

ГИДРАВЛИЧЕСКАЯ СТАНЦИЯ

Обеспечивает подачу гидравлического масла в цилиндры, за счет чего осуществляется подъем основной части и движение аппарели. Емкость бака гидравлической станции — 6 л. Длина кабелей питания гидравлической станции — 7 или 10 м в зависимости от длины платформы.

	Мощность электродвигателя, кВт	Рабочее давление гидравлической системы, бар
SL	0,75	120
TL	1,5	150

ГИДРАВЛИЧЕСКОЕ МАСЛО

В базовой комплектации платформы поставляются с гидравлическим маслом Renolin B HVI ISO VG 22, которое рассчитано на использование при температуре окружающей среды до -15°C . Для регионов с холодным климатом возможна заправка гидростанций низкотемпературным маслом Renolin MR 310 HVLDPD 15, что позволяет эксплуатировать платформы при температуре воздуха до -40°C .

СТОЙКА ДЛЯ РЕМОНТА И СЕРВИСА

Опора позволяет надежно зафиксировать подъемную часть платформы в поднятом положении для проведения сервисного обслуживания и ремонта.

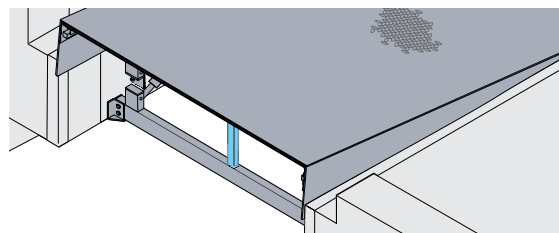

ЗАЩИТНЫЕ ШТОРКИ

Применяются для перекрытия просвета между платформой и приямком при нахождении платформы в поднятом положении. Обеспечивают защиту от защемления ног. Изготавливаются из стальных оцинкованных листов. Для дополнительной безопасности защитные шторки маркируются лентой с черно-желтыми полосами.



УСИЛИВАЮЩАЯ ТЯГА

Соединяет опорную балку и заднюю часть платформы с поворотной аппарелью серии SL и является дополнительным элементом безопасности. Изготавливается из полосовой стали и окрашивается в цвет платформы.



Усиливающая тяга переносит часть нагрузки с опорной балки на заднюю стенку приямка. Это обеспечивает сохранность конструкции платформы и сводит к минимуму риск падения погрузчика в случае несанкционированного отъезда грузовика. Конструкция платформы гарантирует максимальную безопасность.

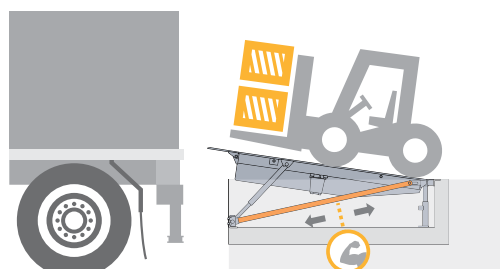

БЛОК УПРАВЛЕНИЯ

В стандартном комплекте платформы поставляется блок управления. Блок оснащен выключателем сети, что дает возможность отключить питание и блокировать гидравлику, остановив движение платформы в экстренной ситуации.

CUL01 (SL)



CUL11-3 (TL)



Длина сетевого шнура составляет 1 м. Вилка для подключения к электрической сети не входит в комплект поставки.

Технические характеристики блоков управления представлены в таблице.

	Значение	
	CUL01 (SL)	CUL11-3 (TL)
Напряжение питания	3~400 В	
Частота сети, Гц	50	
Мощность электродвигателя, кВт	<1,2	<1,5
Потребляемая мощность в режиме ожидания, Вт	<5	
Номинальное напряжение питания клапана	24 В постоянного тока	
Сечение подключаемых к разъемам проводов, мм ²	макс. 2,5	
Степень защиты оболочки	IP54 (профессиональный монтаж)	
Диапазон рабочих температур, °С	-25...+40	
Длина сетевого шнура/сечение провода	не менее 1 м / 1,5 мм ²	
Подключение датчика положения секционных ворот	+	+
Подключение осветительного прожектора	—	+

ЗАЩИТНОЕ ПОКРЫТИЕ

Для обеспечения длительной защиты от коррозии металлические части платформы подвергаются дробеструйной обработке и покрываются эмалью, которая обладает высокой бензо- и маслостойкостью.

Стандартные цвета* окраски:

- RAL 9017 (черный);
- RAL 7016 (серый антрацит);
- RAL 5002 (синий).



На уравнильные платформы предоставляется расширенная гарантия — 10 лет от сквозной коррозии.

4.1.2. МОДЕЛИ

Оптимальная модель платформы подбирается в зависимости от этапа строительных работ и особенностей конкретного объекта. Таблица, расположенная ниже, поможет вам определиться с моделью платформы. Если у вас возникли дополнительные вопросы, обратитесь к официальным представителям ГК «АЛЮТЕХ» за подробной консультацией.

Модель	Время монтажа (этап строительства рамп)	Предварительная подготовка приямка	Монтаж	
			Бетонирование	Сварка
S	После окончания	+	—	+
W	После окончания	+	—	+
C	До заливки окончательного пола	+	+	+
B	При подготовке рамп	—	+	+

* Указанные цвета имеют близкое соответствие шкале RAL.

МОДЕЛЬ S

Установка платформы производится после окончания строительства рампы. Монтаж осуществляется сваркой задней опоры платформы и кронштейнов крепления передней опорной балки с обрамлением прямка.

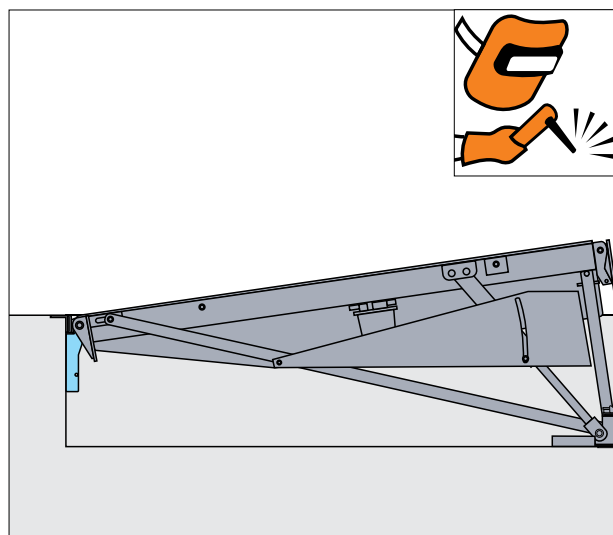
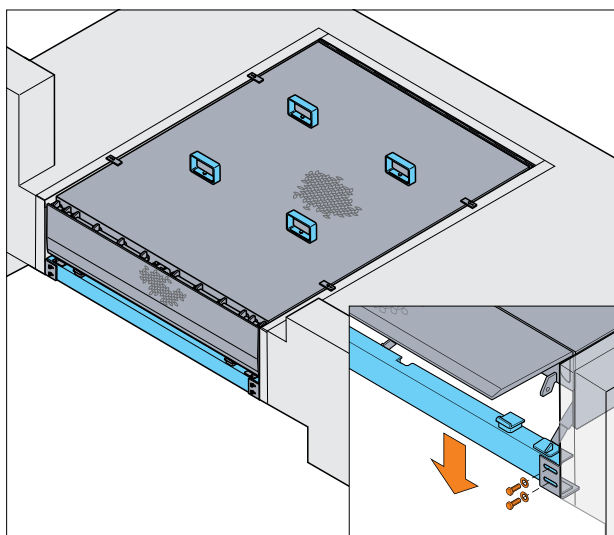
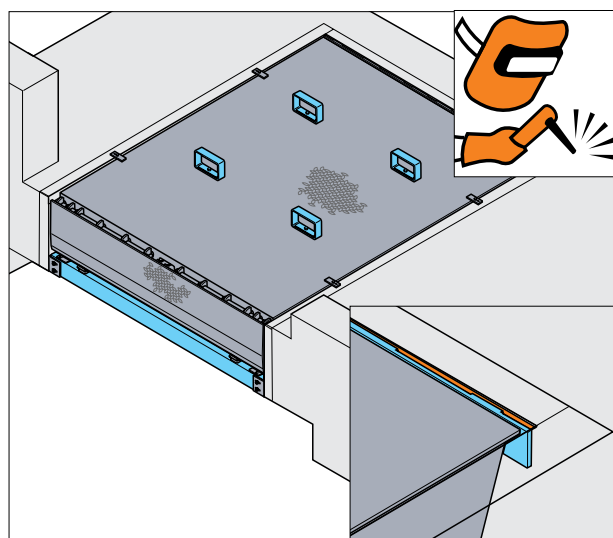
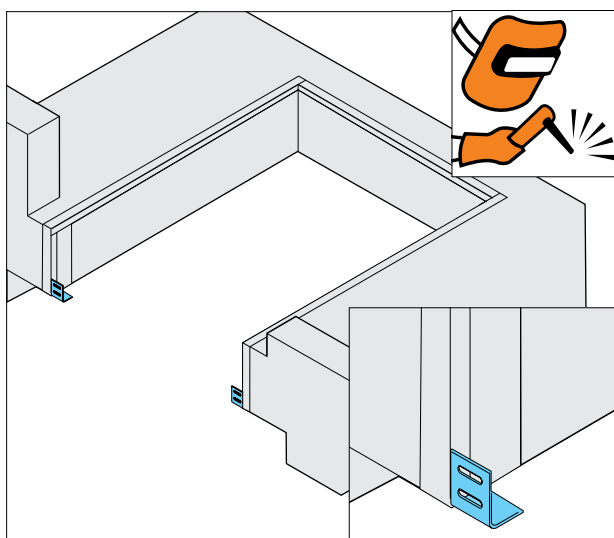
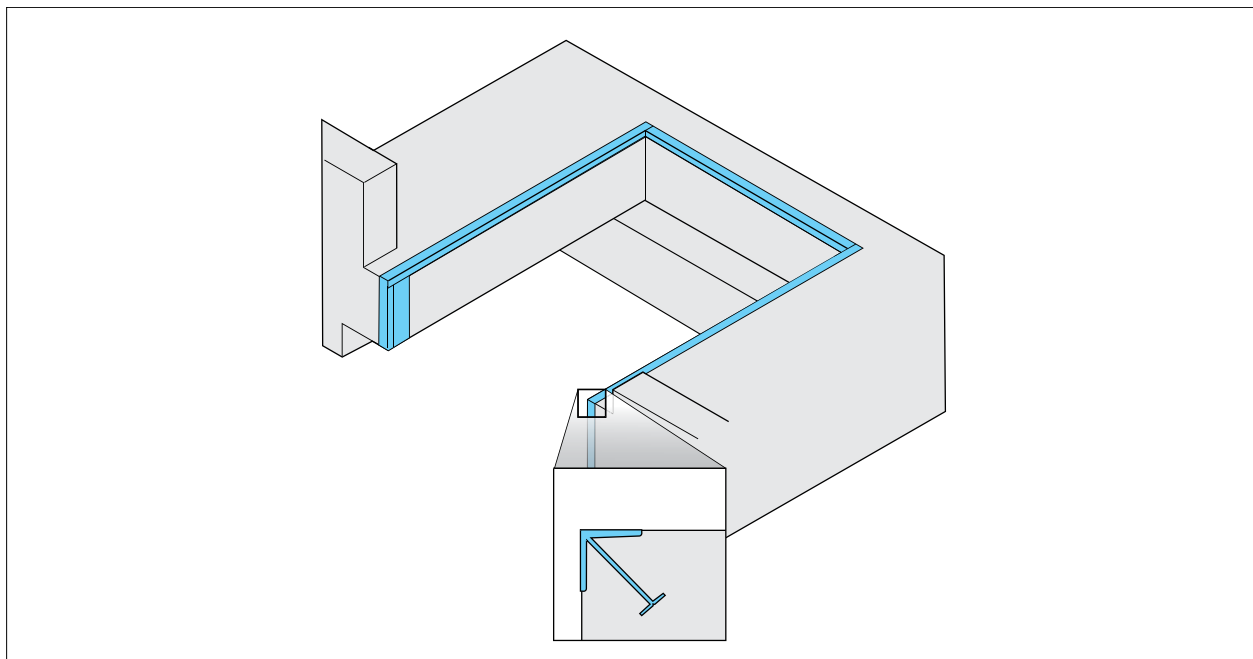

МОДЕЛЬ W

Обеспечивает наиболее быстрый и простой монтаж платформы после подготовки рампы. Платформа имеет самоподдерживающую раму с уголками по бокам и сзади. Уголки платформы располагаются на приямке и привариваются к его металлическому обрамлению. Обрамление приямка утоплено на 10 мм, за счет чего платформа располагается на одном уровне с полом.

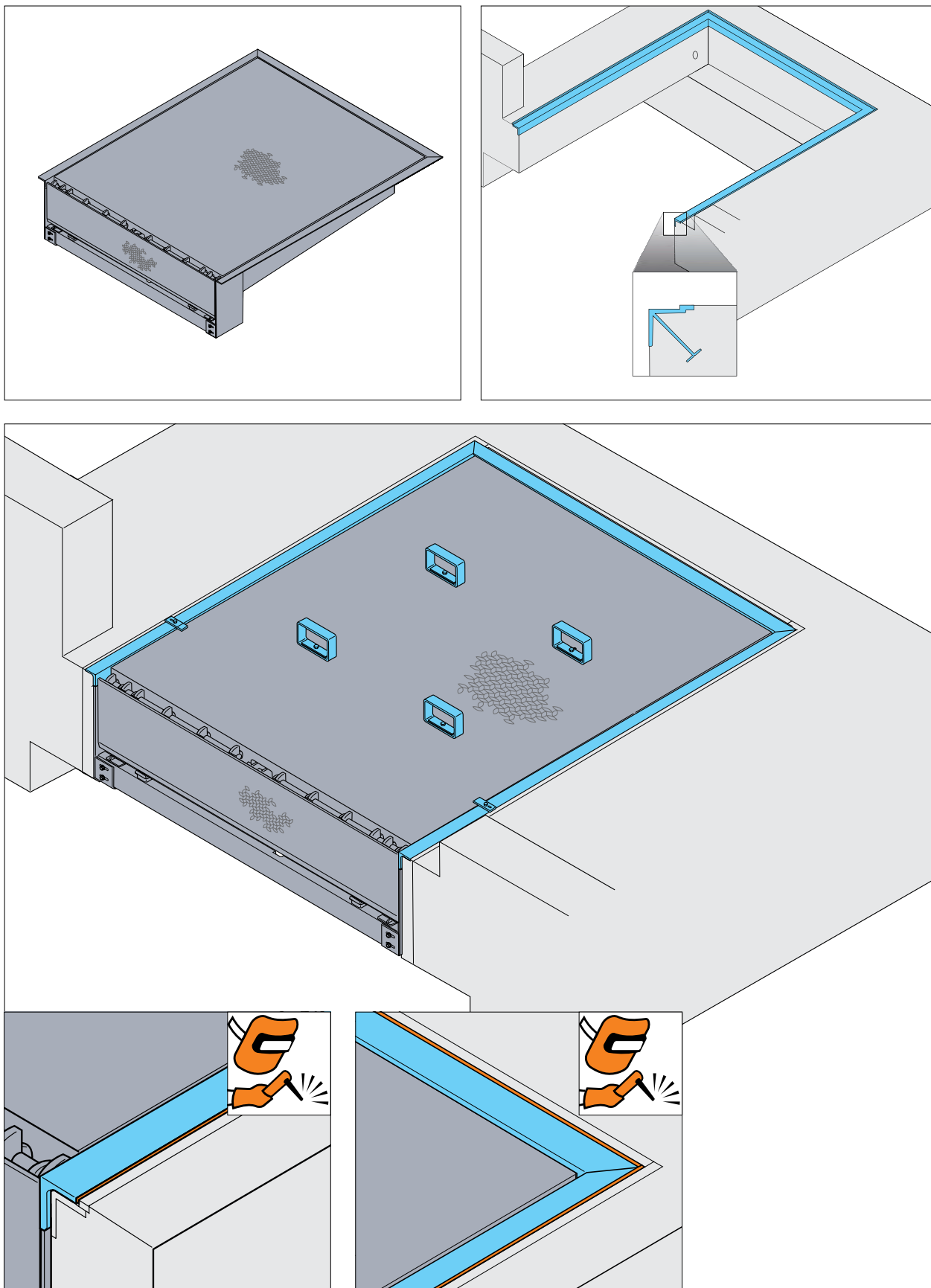

МОДЕЛЬ С

Конструкция платформы аналогична модели **W**. Дополнительно имеет регулировочные болты для установки платформы по уровню и анкеры по периметру для сварки с арматурой приямка. Позволяет осуществить заливку окончательного пола высотой до 100 мм.

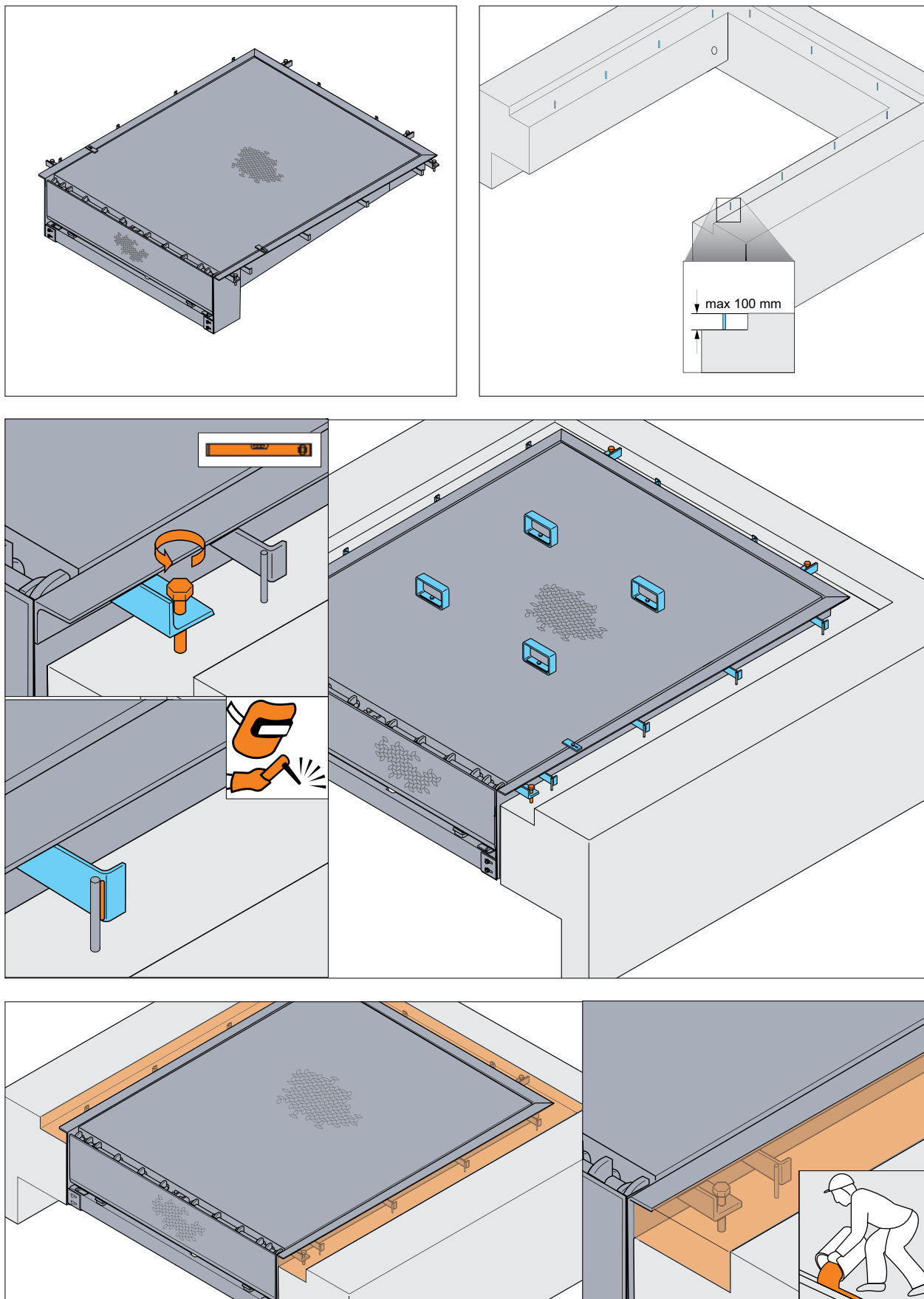

МОДЕЛЬ В

Каркас платформы представляет собой металлическую опалубку и позволяет осуществить заливку бетона после установки платформы. По периметру имеются анкера для крепления к арматуре. Платформа не требует предварительной подготовки приямка и может быть смонтирована на начальном этапе строительства ramпы.

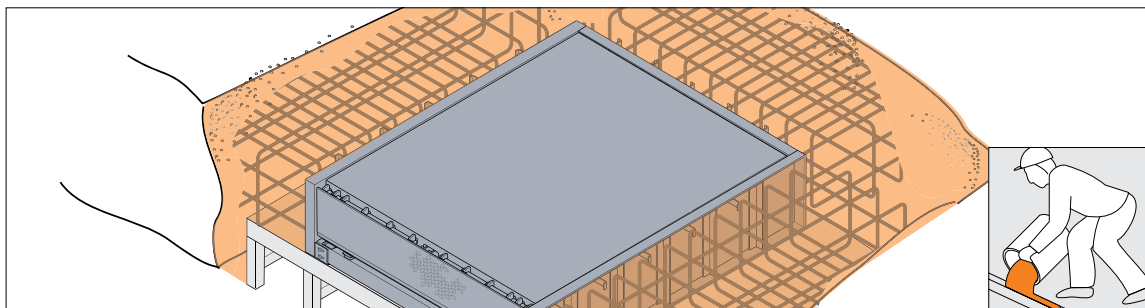
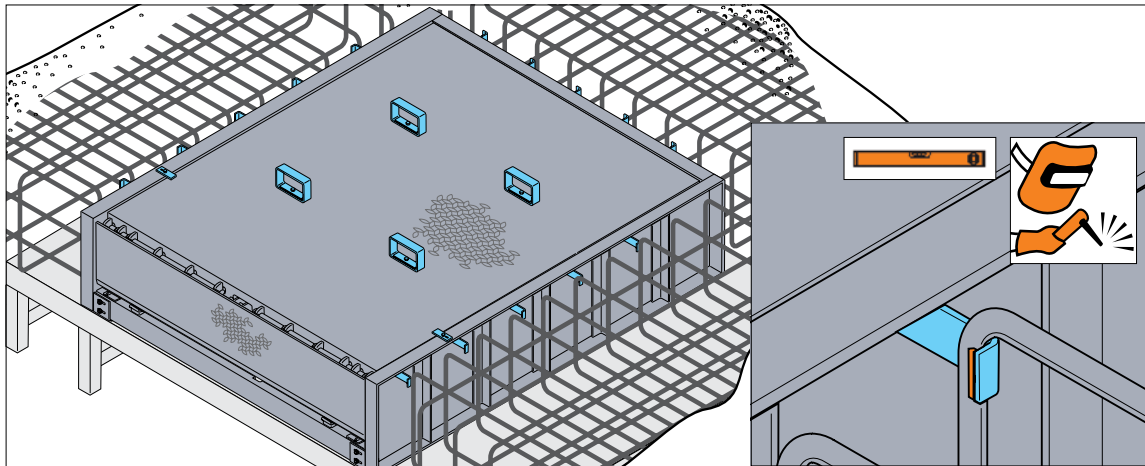

4.1.3. ТЕХНИЧЕСКИЕ ХАРАКТЕРИСТИКИ

Показатель	Значение	
	серия SL	серия TL
Допустимая динамическая нагрузка, кН	60 (6000 кг)	
Толщина стали подъемной части, мм	6/8*	8/10*
Толщина стали аппарели, мм	12/14*	
Марка стали аппарели	СтЗсп (ГОСТ 8568-77)	09Г2С (ГОСТ 27772-88)
Стандартная длина аппарели, мм	400	500
Опциональная длина аппарели, мм	—	1000
Стандартные цвета	RAL 9017, RAL 7016, RAL 5002**	
Диапазон рабочих температур, °С	-25...+40	
Блок управления	CUL01	CUL11-3
Класс защиты блока управления	IP54 (профессиональный монтаж)	
Внешний диаметр подъемных цилиндров, мм	50	60
Внешний диаметр цилиндра аппарели, мм	50	
Мощность электродвигателя, кВт	0,75	1,5
Электропитание	3~400 В, 50 Гц	
Длина кабелей питания гидростанции, м	7/10	
Емкость бака гидравлической станции, л	7	
Рабочее давление гидравлической системы, бар	120	150
Гидравлическое масло	стандартно до -15 °С	RENOLIN B HVI ISO VG 22
	опционально до -40 °С	RENOLIN MR 310 HVL PD 15

* Без рифления/с рифлением.

** Указанные цвета имеют близкое соответствие шкале RAL.

4.1.4. СИСТЕМЫ БЕЗОПАСНОСТИ

- При несанкционированном отъезде грузовика:
 - блокировка подъемных цилиндров предотвращает падение погрузчика;
 - два подъемных цилиндра для защиты от перекоса;
 - специальная тяга снимает нагрузку с опорной балки.
- Автоматическая блокировка гидравлики при отключении электропитания.
- Выключатель сети на блоке управления для блокировки гидравлики в экстренных ситуациях.
- Чечевичное рифление подъемной части и аппарели для надежного сцепления колес погрузчика с поверхностью платформы.
- Боковые шторки для защиты от защемления ног.
- Маркировка черно-желтыми полосами для дополнительного обозначения платформы в положении выше уровня пола.
- Поддерживающая опора для проведения сервисных работ и ремонта.



Платформы соответствуют всем необходимым национальным и международным нормам:

- техническим регламентам Таможенного союза «О безопасности низковольтного оборудования» (ТР ТС 004/2011); «О безопасности машин и оборудования» (ТР ТС 010/2011); «Электромагнитная совместимость технических средств» (ТР ТС 020/2011);
- национальным стандартам Украины ДСТУ EN 292-1-2001, ДСТУ EN 292-2-2001, ДСТУ EN 418-2003, ДСТУ EN 1037-2003, ДСТУ EN 60204-1:2004, ДСТУ IEC 61000-6-1:2007, ДСТУ IEC 61000-6-3:2007, ДСТУ EN 982-2003, ДСТУ EN 349:2002;
- директивам Европейского союза 2014/35/EU, 2014/30/EU, 2006/42/EC и стандартам EN 1398:2009, EN 60204-1:2006+A1:2009, EN 61000-6-1-2007, 61000-6-3-2007+A1:2011, ISO12100:2010.

Ознакомиться с соответствующими декларациями можно в разделе «Сертификаты».

4.1.5. СТАНДАРТНЫЕ РАЗМЕРЫ

Платформы **ALUTECH** имеют широкую сетку стандартных размеров, что позволяет подобрать оптимальное решение для конкретного объекта. По запросу возможно изготовление платформ по индивидуальным размерам заказчика.

ПЛАТФОРМА С ПОВОРОТНОЙ АППАРЕЛЬЮ

В таблице приведена сетка стандартных заказных размеров уравнительной платформы серии **SL**. Данная размерная сетка распространяется на все модели платформы — **S, W, C и B**.

Условные обозначения:

NL — заказная длина
 NW — заказная ширина
 NH — заказная высота
 OL — габаритная длина
 OW — габаритная ширина
 OH — габаритная высота

NL, мм	NW, мм	NH, мм
2000	1750, 2000, 2250	600
2300	1800, 2000	600
2500	1750, 2000, 2250	600
3000	1750, 2000, 2250	700
3500	1750, 2000, 2250	800
4000	1750, 2000, 2250	900
4500	1750, 2000, 2250	900

ПЛАТФОРМА С ВЫДВИЖНОЙ АППАРЕЛЬЮ

В таблице ниже приведены стандартные заказные размеры платформы серии **TL** моделей **S, W, C и B**.

Условные обозначения:

NL — заказная длина
 NW — заказная ширина
 NH — заказная высота
 OL — габаритная длина
 OW — габаритная ширина
 OH — габаритная высота

NL, мм	NW, мм	NH, мм
2000	1750, 2000, 2250	600
2500	1750, 2000, 2250	600
3000	1750, 2000, 2250	700
3500	1750, 2000, 2250	800
4000	1750, 2000, 2250	900
4500	1750, 2000, 2250	900

УРАВНИТЕЛЬНАЯ ПЛАТФОРМА SL

МОДЕЛЬ S

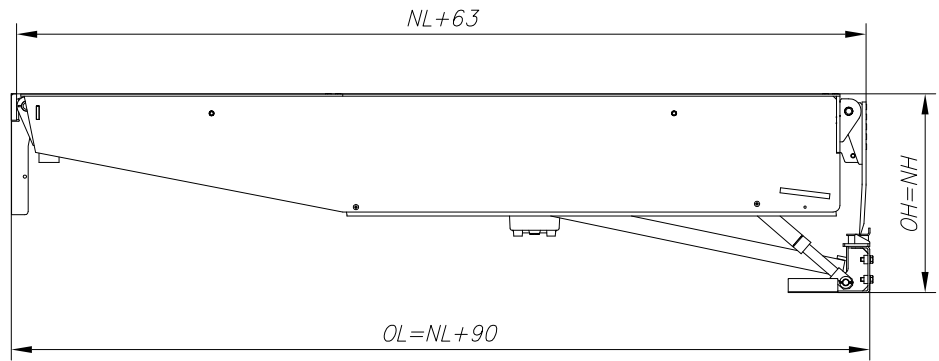
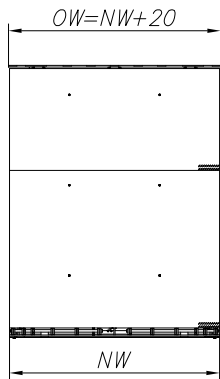

МОДЕЛЬ W

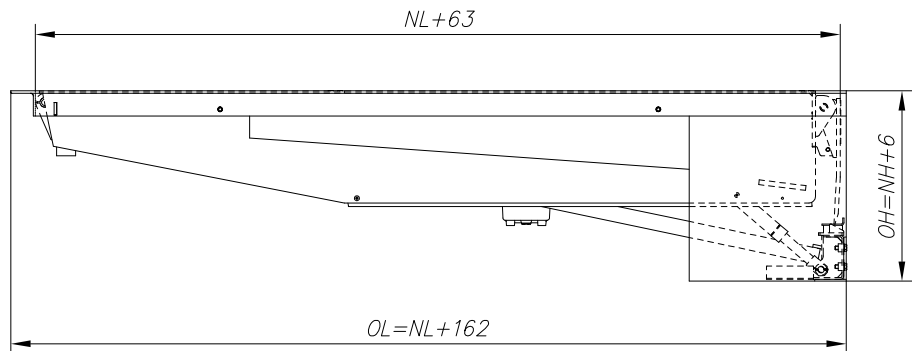
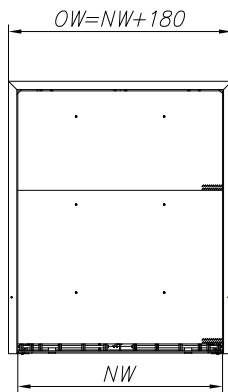

МОДЕЛЬ C

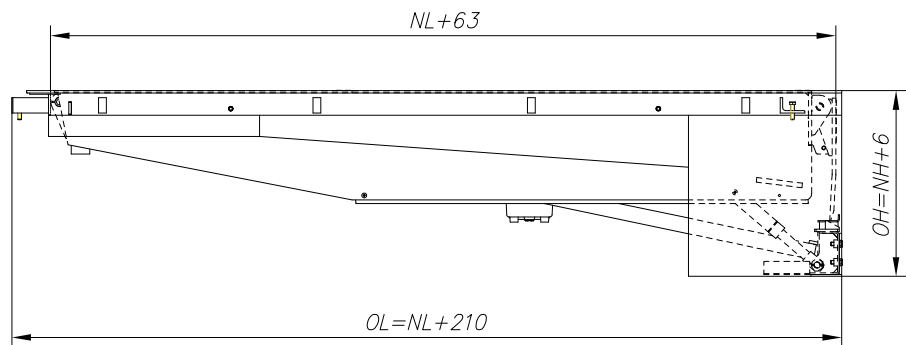
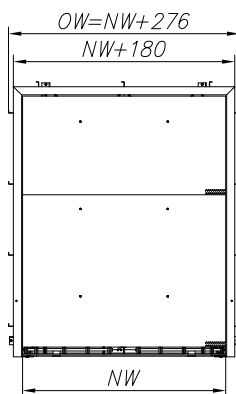

МОДЕЛЬ B

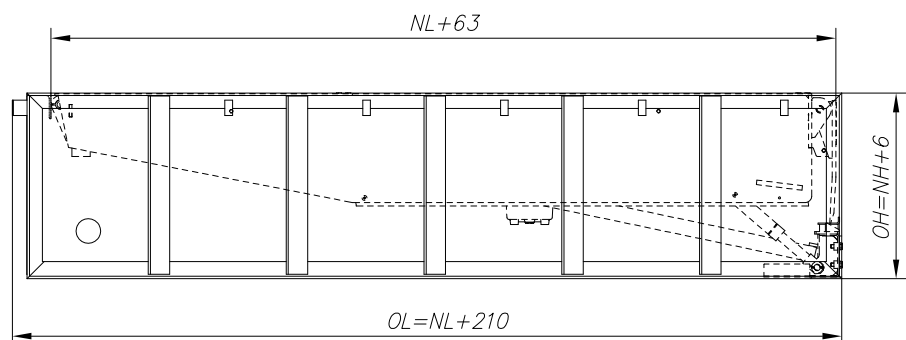
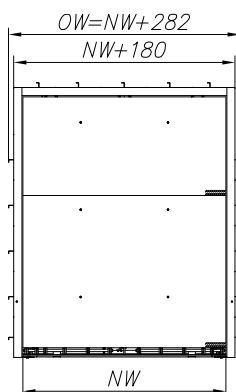

УРАВНИТЕЛЬНАЯ ПЛАТФОРМА TL

МОДЕЛЬ S

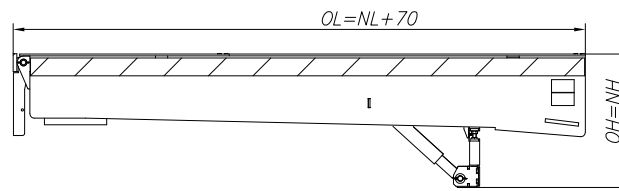
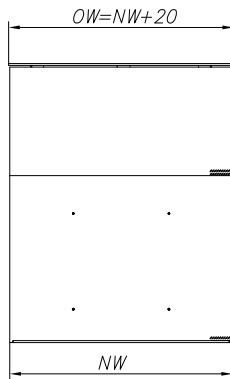

МОДЕЛЬ W

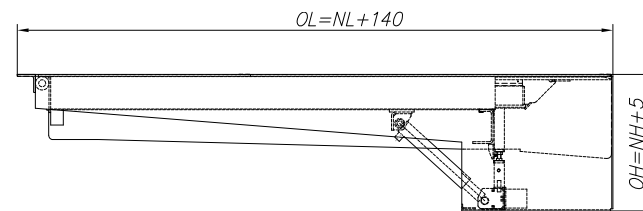
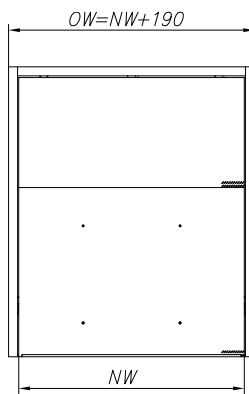

МОДЕЛЬ C

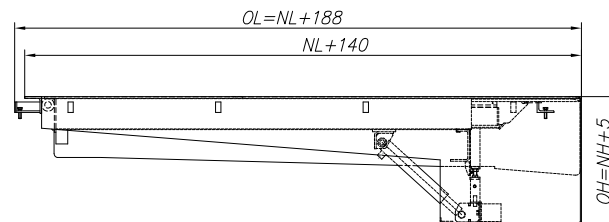
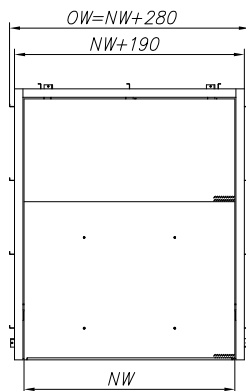

МОДЕЛЬ V

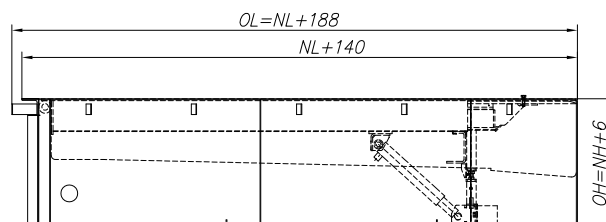
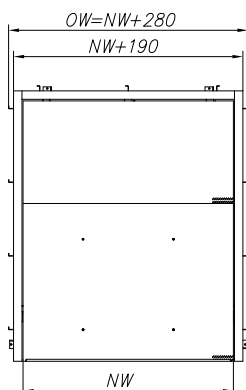



Дополнительная информация!

Заказная длина уравнительных платформ ALUTECH не включает длину аппарели. Таким образом, размер изделия в рабочем положении с учетом аппарели длиннее заказного.

Помните! Чем длиннее уравнительная платформа, тем легче и безопаснее процесс погрузки-разгрузки за счет более пологого уклона.

На чертежах отмечено расстояние от оси вращения подъемной части платформы до кромки аппарели.

Условные обозначения:

NL — заказная длина, мм;

LL — длина аппарели, мм.

ALUTECH SL, МОДЕЛЬ S

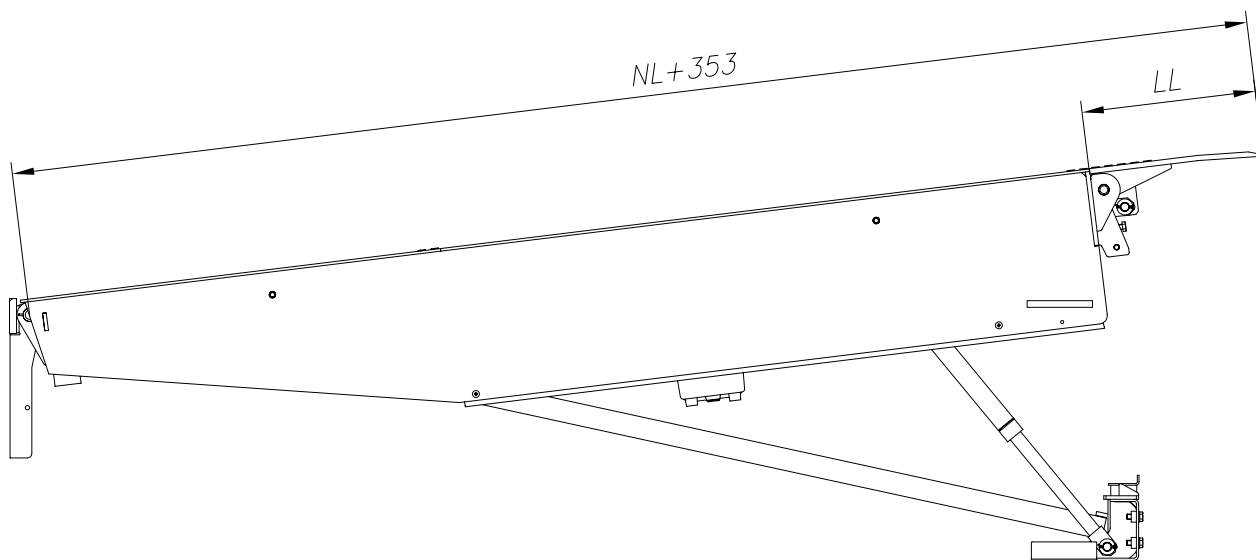

ALUTECH TL, МОДЕЛЬ S

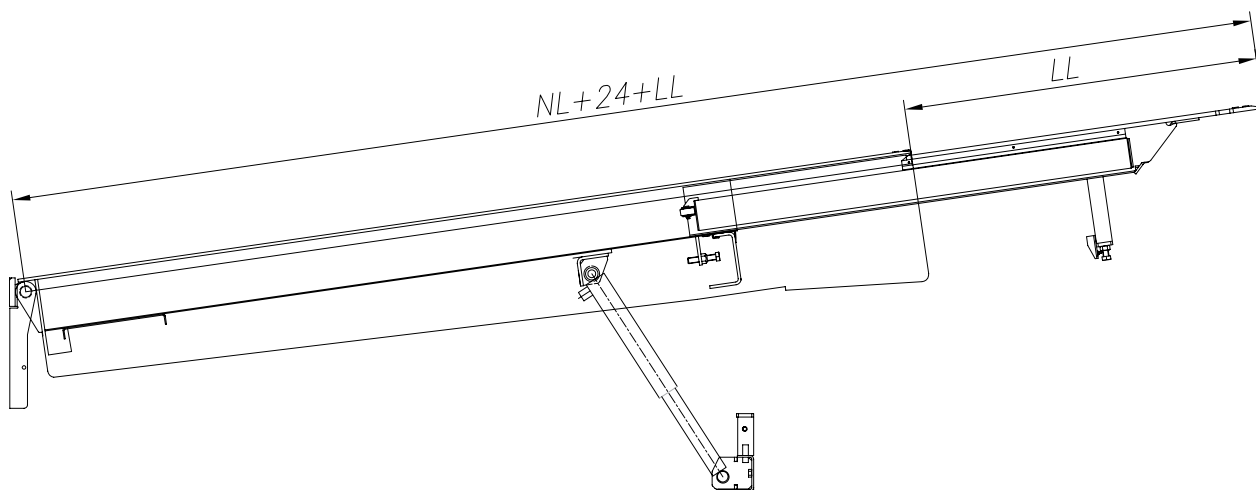

4.1.6. ДИАПАЗОН УРАВНИВАНИЯ

Продуманная конструкция платформ позволяет компенсировать максимальные перепады высот при соблюдении допустимого уклона 12,5% ($\approx 7^\circ$) согласно требованиям европейского стандарта EN 1398.

Ниже приведены размеры эффективной рабочей зоны платформ **SL** и **TL** в зависимости от заказной длины. Указанные значения распространяются на все модели платформ.

ПЛАТФОРМА С ПОВОРОТНОЙ АППАРЕЛЬЮ

Заказная длина, мм	Заказная высота (NH), мм	Размер эффективной рабочей зоны	
		A (вверх), мм	B (вниз), мм
2000	600	265	295
2300	600	290	295
2500	600	325	295
3000	700	390	290
3500	800	450	390
4000	900	510	390
4500	900	570	380

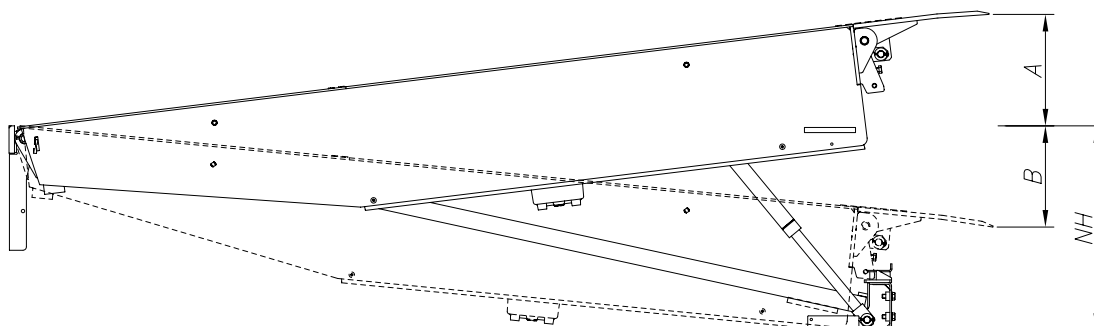

ПЛАТФОРМА С ВЫДВИЖНОЙ АППАРЕЛЬЮ

Заказная длина, мм	Заказная высота (NH), мм	Размер эффективной рабочей зоны			
		аппарель 500 мм		аппарель 1000 мм	
		A (вверх), мм	B (вниз), мм	A (вверх), мм	B (вниз), мм
2000	600	270	280	340	325
2500	600	335	265	405	295
3000	700	385	330	465	380
3500	800	460	380	530	420
4000	900	520	435	585	470
4500	900	580	370	650	390

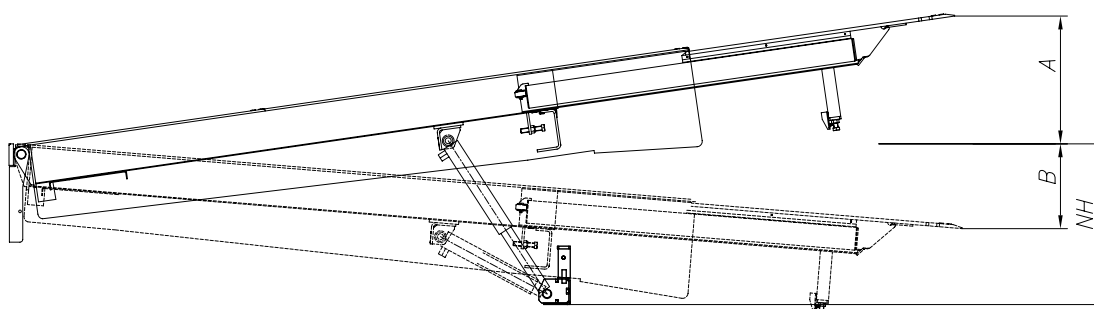

4.1.7. МАССА

В таблицах приведены массы нетто платформ стандартных заказных размеров без дополнительных опций.

ALUTECH SL

Модель S				
Заказная длина, мм	Заказная ширина, мм			
	1750	1800	2000	2250
2000	475	—	544	583
2300	—	540	570	—
2500	535	—	640	667
3000	611	—	692	766
3500	691	—	784	861
4000	770	—	878	960
4500	830	—	943	1040

Модель W			
Заказная длина, мм	Заказная ширина, мм		
	1750	2000	2250
2000	542	602	653
2500	613	676	744
3000	708	783	858
3500	793	883	963
4000	898	999	1087
4500	961	1085	1172

Модель C			
Заказная длина, мм	Заказная ширина, мм		
	1750	2000	2250
2000	550	619	666
2500	620	684	752
3000	712	791	864
3500	814	901	985
4000	900	1004	1096
4500	986	1094	1196

Модель B			
Заказная длина, мм	Заказная ширина, мм		
	1750	2000	2250
2000	714	787	836
2500	816	884	956
3000	966	1050	1126
3500	1128	1223	1247
4000	1297	1403	1497
4500	1412	1529	1632

ALUTECH TL

Модель S			
Заказная длина, мм	Заказная ширина, мм		
	1750	2000	2250
2000	684	742	833
2500	766	832	936
3000	854	906	1046
3500	943	1008	1156
4000	1031	1102	1266
4500	1118	1199	1374

Модель W			
Заказная длина, мм	Заказная ширина, мм		
	1750	2000	2250
2000	765	824	915
2500	860	927	1031
3000	973	1049	1165
3500	1087	1172	1301
4000	1202	1298	1439
4500	1306	1410	1563

Модель C			
Заказная длина, мм	Заказная ширина, мм		
	1750	2000	2250
2000	766	825	917
2500	860	928	1032
3000	971	1048	1164
3500	1084	1170	1299
4000	1198	1294	1435
4500	1300	1404	1558

Модель B			
Заказная длина, мм	Заказная ширина, мм		
	1750	2000	2250
2000	844	908	1003
2500	958	1030	1137
3000	1106	1188	1309
3500	1264	1356	1489
4000	1428	1530	1677
4500	1559	1670	1829

4.1.8. ДОПОЛНИТЕЛЬНЫЕ ОПЦИИ

АППАРЕЛЬ СО СКОСАМИ

Позволяет сделать платформу стандартной ширины универсальной для обслуживания транспортных средств с различной шириной кузова.

Ширина скоса, мм	
SL	TL
125	125

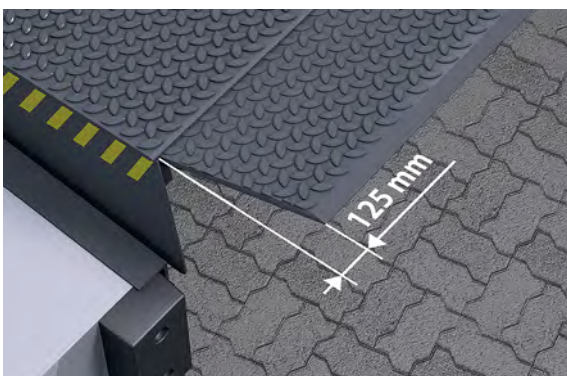
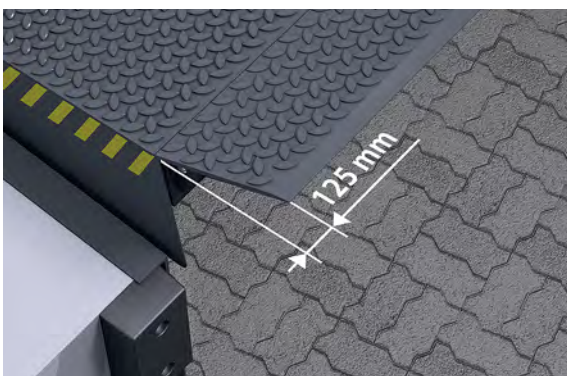

СЕГМЕНТИРОВАННАЯ АППАРЕЛЬ

Состоит из основной секции и двух сегментов по бокам. При обслуживании узких транспортных средств сегменты автоматически складываются. В следующем цикле работы сегменты задействуются вместе с основной частью аппарели.

Ширина сегмента, мм	
SL	TL
125	140

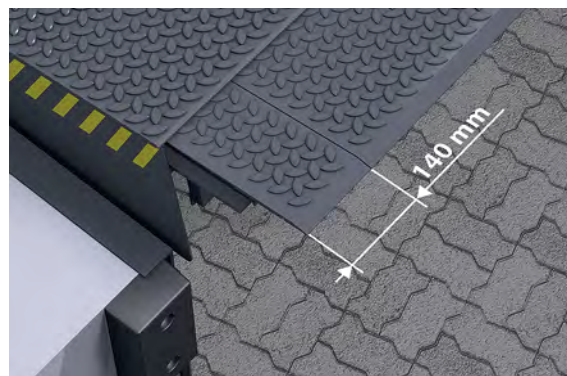
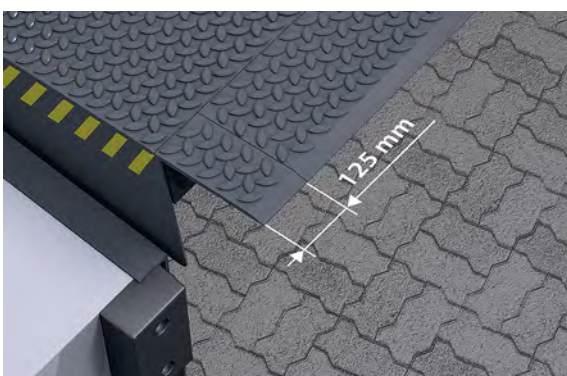

УВЕЛИЧЕННАЯ ДЛИНА АППАРЕЛИ

Стандартная длина аппарели — 500 мм. Опционально возможно изготовление выдвижной аппарели увеличенной длины — 1000 мм. Длинная аппарель позволяет установить платформу за воротами, а также обслуживать ж/д составы и транспорт при боковой парковке.



СПЕЦИАЛЬНЫЙ ЦВЕТ

Окраска платформы в нестандартный цвет, имеющий близкое соответствие шкале RAL, позволит выдержать фирменный стиль заказчика.

БОКОВЫЕ УПЛОТНИТЕЛИ

На платформы, установленные внутри здания рекомендуется крепить уплотнение для герметизации. Это позволяет снизить потери тепла и препятствует возникновению сквозняков, когда платформа находится в нерабочем положении.

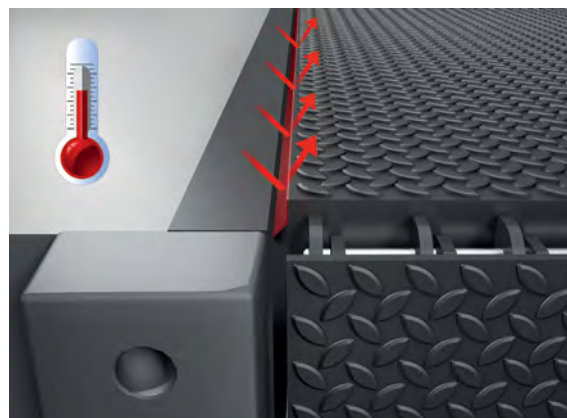

ДИНАМИЧЕСКАЯ НАГРУЗКА 10 ТОНН

Решение для объектов тяжелой промышленности, логистических центров и складов, на которых используются мачтовые погрузчики или совокупная масса техники с грузом превышает стандартные 6 тонн.



КОНСТРУКЦИЯ

ALUTECH SL

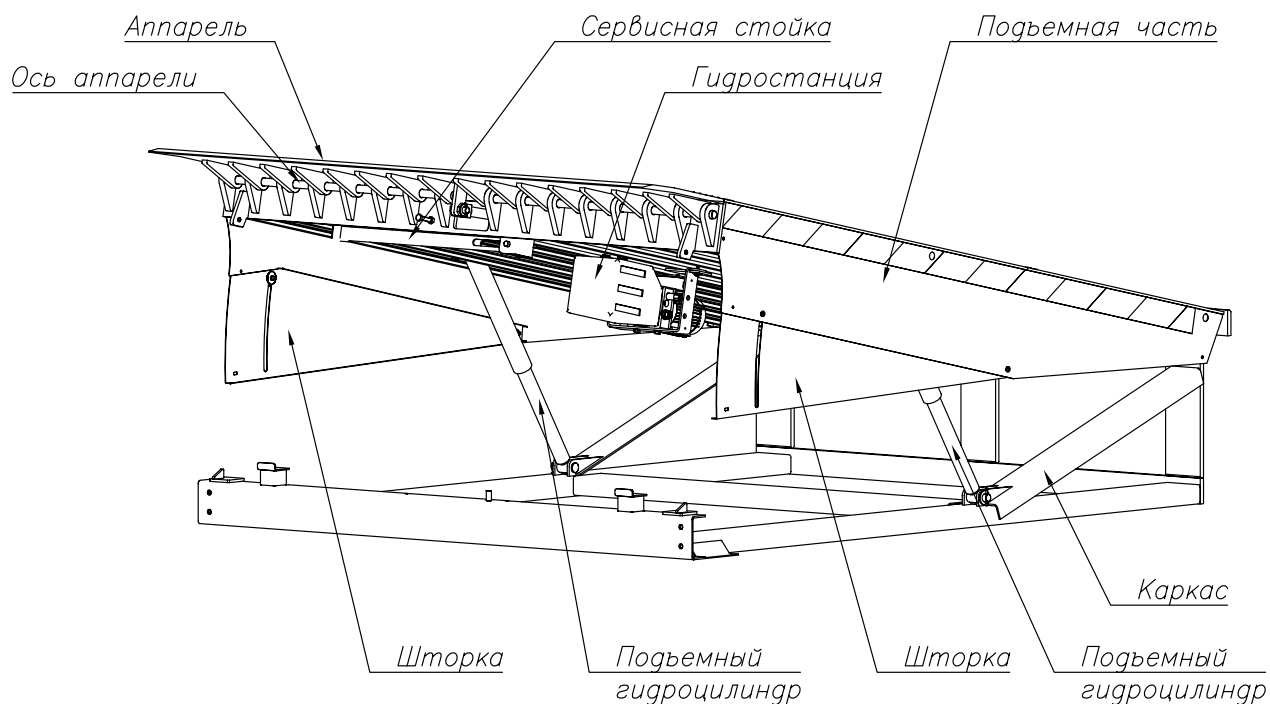

КАРКАС

Для обеспечения увеличенных значений динамической нагрузки до 100 кН добавлена несущая рама в конструкцию платформы с поворотной аппарелью серии **SL** 2500×2000 мм модель **S** (базовая). В основе каркаса используется стальная труба 140×60×4 мм, задняя стенка и стойки из стали толщиной 16 мм.

ПОДЪЕМНАЯ ЧАСТЬ

Для изготовления подъемной части используются горячекатаные листы из стали марки СтЗсп с чечевичным рифлением согласно ГОСТ 8568-77 (аналог стали с европейской маркировкой S235)*.

Толщина стального листа подъемной части — 8/10* мм.

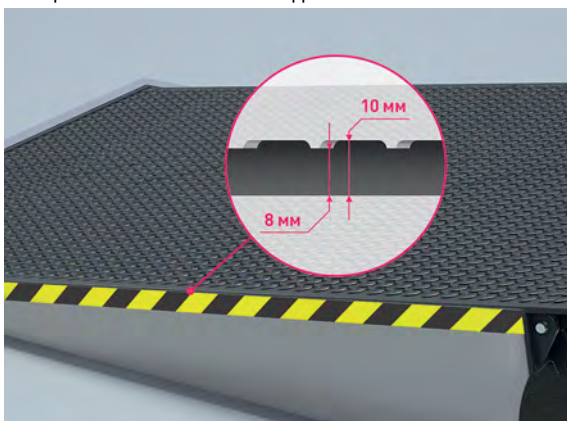

УСИЛИВАЮЩИЕ РЕБРА

Для придания подъемной части платформы дополнительной прочности применяются стальные профили 147×50×3 мм, усиленные стальной пластиной 30×10 мм. Количество усиливающих ребер при заказной ширине 1750 и 2000 мм — 10 шт., при заказной ширине 2250 мм — 12 шт.

Незначительная деформация подъемной части платформы является допустимой и не влияет на работоспособность изделия. Во избежание сильной деформации следует придерживаться максимальных нагрузок, указанных в нижерасположенной таблице. В таблице указана максимально допустимая общая масса погрузчика и груза. Превышение указанных величин может привести к образованию колеи.

Тип погрузчика	Вилочный	Электрический погрузчик		Погрузчик с тяговой мачтой
		со спаренными колесами	с оди-нарными колесами	
Тип/М-л колес	Воздушные/ Суперэластик	Полиуретан/Вулколан		
Допустимая масса, т				
SL	10	9	7	5

* Без рифления/с рифлением.

АППАРЕЛЬ

Аппарель размещается в кузове транспортного средства. Для изготовления аппарели используются горячекатаные листы из стали S355 (аналог 09Г2С) с чечевичным рифлением.

Толщина стального листа аппарели — 15/17* мм.

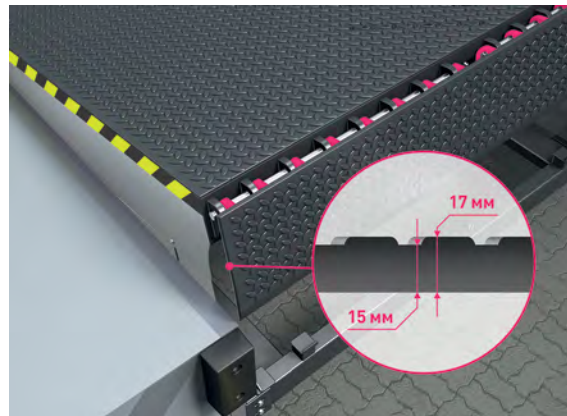

Поворотная аппарель снабжена прочными шарнирами толщиной 20 мм. Шарниры обеспечивают надежное крепление аппарели и повышают жесткость конструкции. Количество шарниров 16 шт.

ПОДЪЕМНЫЕ ГИДРОЦИЛИНДРЫ

Подъемные гидроцилиндры приводят в движение основную часть платформы. Плунжеры цилиндров имеют коррозионностойкое покрытие. Внешний диаметр подъемных гидроцилиндров 60 мм. Крепятся к несущей раме платформы.

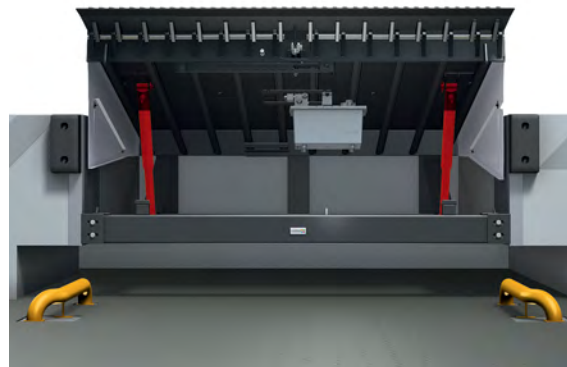

ТЕХНИЧЕСКИЕ ХАРАКТЕРИСТИКИ

Показатель	Значение
	Серия SL
Допустимая динамическая нагрузка, кН	100 (10 000 кг)
Толщина стали подъемной части, мм	8/10*
Толщина стали аппарели, мм	15/17*
Марка стали	S355
Стандартная длина, мм	2 500
Стандартная ширина, мм	2 000
Стандартная длина аппарели, мм	400
Диапазон уравнивания, мм	+320/-310 (вверх/вниз)
Тип монтажа	модель S (базовая)
Стандартные цвета	RAL 9017 (черный), RAL 7016 (серый), RAL 5002 (синий)**
Диапазон рабочих температур, °C	-15... +50
Блок управления	CUL01
Масса, кг	995

4.2. МЕХАНИЧЕСКИЕ ПЛАТФОРМЫ

ПЛАТФОРМА ALUTECH MSL С ПОВОРОТНОЙ АППАРЕЛЬЮ

Уравнивательная платформа **MSL** — оптимальное решение для объектов с низкой интенсивностью погрузочно-разгрузочных работ и отсутствием пространства для монтажа электрогидравлической платформы. Приводится в действие за счет мускульной силы человека, посредством действия пневматической пружины. Управляется с помощью рычага, раскладывание аппарели происходит автоматически.

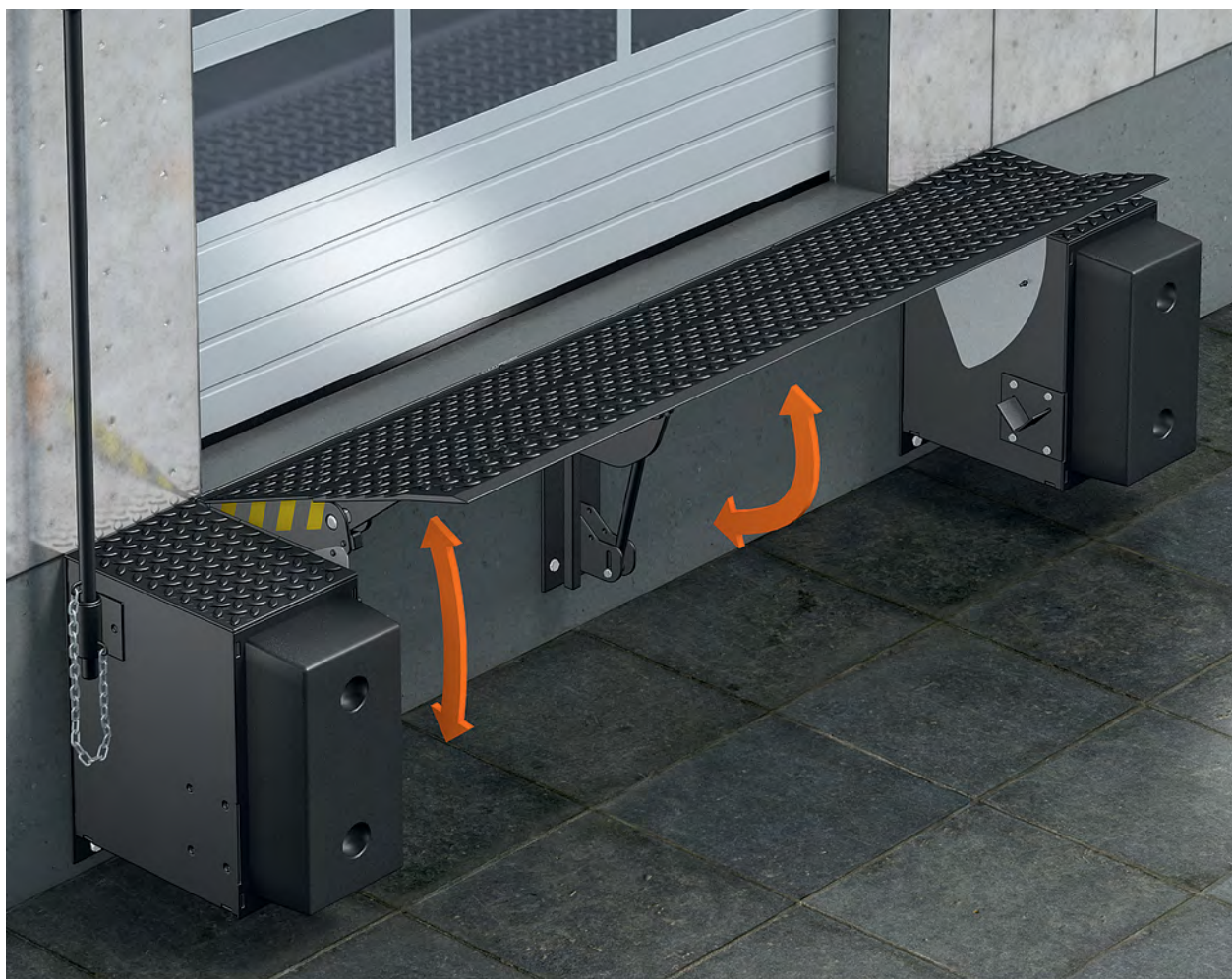

* Без рифления/с рифлением.

** Указанные цвета имеют близкое соответствие шкале RAL.

4.2.1. КОНСТРУКЦИЯ

ALUTECH MSL

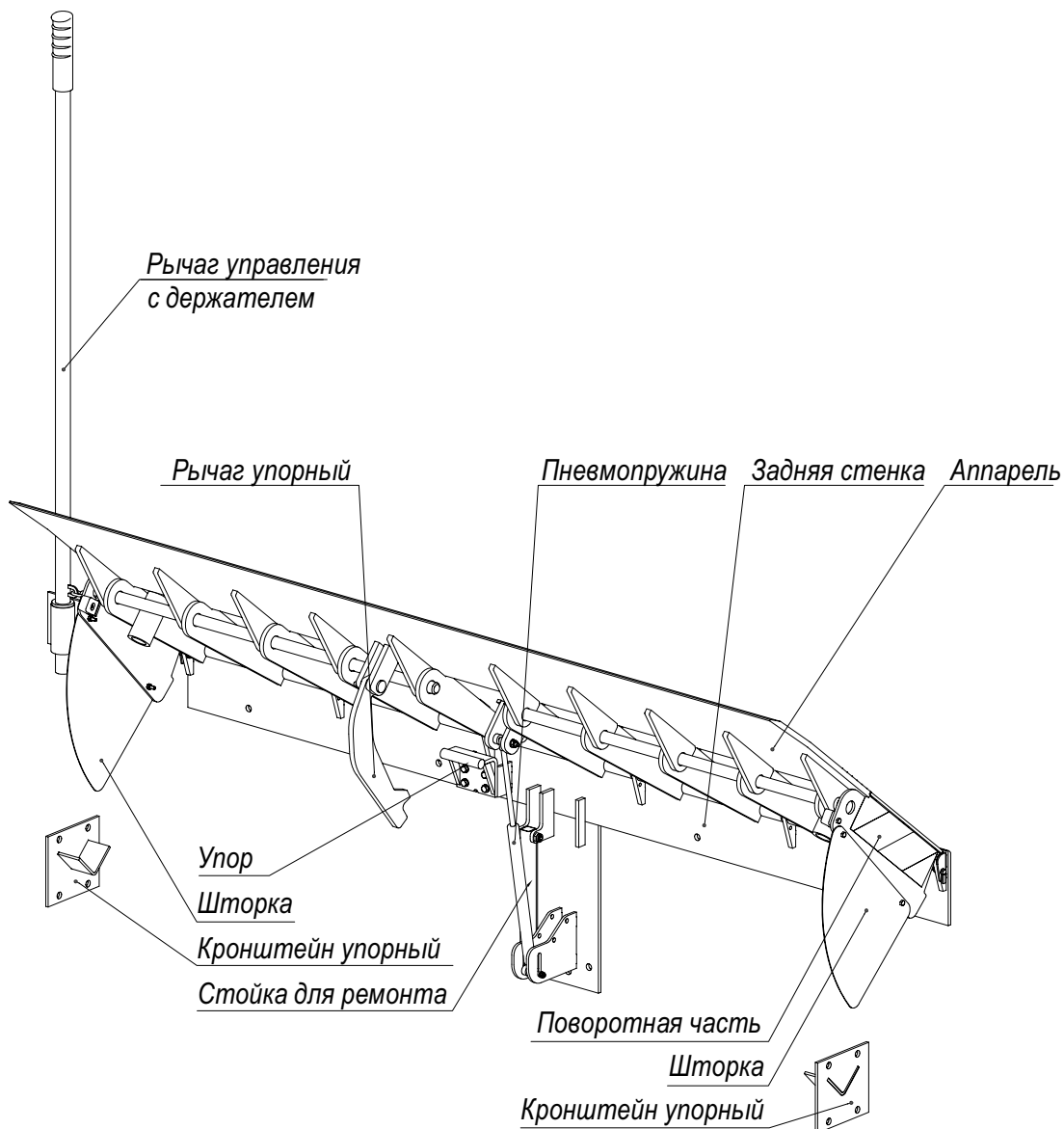

Ниже приведены подробные описания и технические характеристики основных составных частей уравнительной механической платформы **MSL**.

КАРКАС

Каркас предназначен для крепления уравнительной платформы к приямку. В уравнительной платформе **MSL** применяется стальная пластина размером 160×8 мм с опорным кронштейном для крепления к задней стенке приямка/рампе.

ПОДЪЕМНАЯ ЧАСТЬ

Для изготовления подъемной части используются горячекатаные листы из стали марки СтЗсп с чечевичным рифлением согласно ГОСТ 8568-77 (аналог стали с европейской маркировкой S235).

Толщина стального листа подъемной части 6/8* мм.

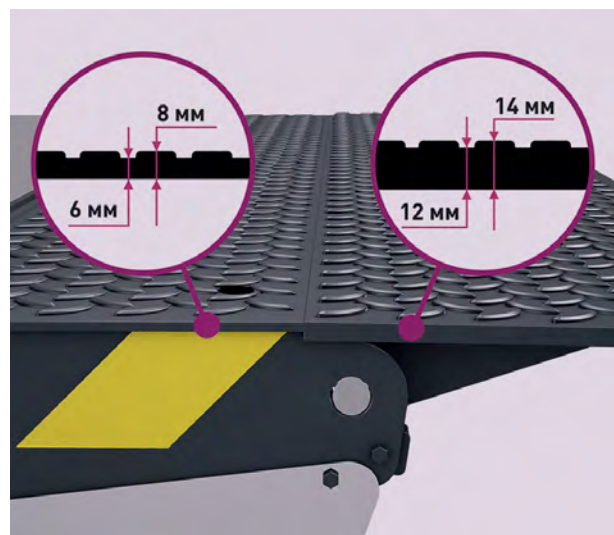

* Без рифления/с рифлением.

УСИЛИВАЮЩИЕ РЕБРА

Для придания подъемной части платформы дополнительной прочности применяются стальные пластины 375×82×10 мм. Количество усиливающих ребер при заказной ширине 1750 и 2000 мм — 10 шт., при заказной ширине 2250 мм — 12 шт.



Подъемная часть платформы имеет способность к скручиванию не менее 3% ($\approx 1,7^\circ$) в поперечном направлении. Это позволяет выравнивать поперечный крен, возникающий при наклоне транспортного средства на бок.



Прочная и надежная конструкция платформ ALUTECH позволяет гарантировать долговременную службу при динамической нагрузке до 60 кН.



ВАЖНО! Обратите особое внимание, что максимально допустимая динамическая нагрузка варьируется в зависимости от типа колес используемых погрузочных средств.

Колеса погрузчиков, выполненные из твердых материалов, обычно имеют меньшую площадь соприкосновения с поверхностью платформы, что приводит к увеличению точечной нагрузки.

Незначительная деформация подъемной части платформы является допустимой и не влияет на работоспособность изделия. Во избежание сильной деформации следует придерживаться максимальных нагрузок, указанных в нижерасположенной таблице. В таблице указана максимально допустимая общая масса погрузчика и груза. Превышение указанных величин может привести к образованию колеи.

Тип погрузчика	Вилочный	Электрический погрузчик		Погрузчик с тяговой мачтой
		со спаренными колесами	с оди-нарными колесами	
Тип/М-л колес	Воздушные/ Суперэластик	Полиуретан/Вулколан		
Допустимая масса, т				
MSL	6	5	4	3

ЗАДНИЕ ОСИ

Для крепления подъемной части к каркасу (пластине) используются оси из стали с цинковым покрытием диаметром 20 мм. Количество осей не зависит от ширины платформы и является фиксированным — 2 шт.

АППАРЕЛЬ

Аппарель размещается в кузове транспортного средства. Для изготовления аппарели используются горячекатаные листы из стали марки Ст3сп с чечевичным рифлением согласно ГОСТ 8568-77 (аналог стали с европейской маркировкой S235).

Толщина стального листа подъемной части 12/14* мм.



Аппарель должна размещаться в кузове минимум на 80–100 мм по всей своей ширине. Запрещается вести перегрузочные работы, если данное требование не выполняется.

Для удобства заезда погрузочных средств аппарель имеет фаску под углом 15° и загиб аппарели в $3^\circ \pm 1^\circ$.

Стандартная длина аппарели — 400 мм.

Поворотная аппарель снабжена прочными шарнирами толщиной 12 мм. Шарниры обеспечивают надежное крепление аппарели и повышают жесткость конструкции. Количество шарниров при заказной ширине 1750 и 2000 мм — 10 шт., при заказной ширине 2250 мм — 12 шт..

ОСИ АППАРЕЛИ

Для соединения поворотной аппарели с подъемной частью платформы используются стальные оси с цинковым покрытием диаметром 24 мм.



ЛОВИТЕЛИ АППАРЕЛИ

Для фиксации аппарели в парковочном положении используются стальные кронштейны с толщиной стенки 5 мм.

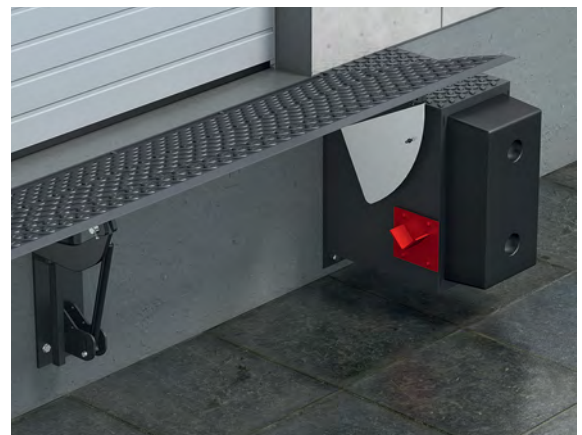

* Без рифления/с рифлением.

ПОДЪЕМНАЯ ПНЕВМОПРУЖИНА

Подъемная пневматическая пружина приводит в движение основную часть платформы. Плунжеры цилиндров имеют коррозионностойкое покрытие. Давление в пружине зависит при заказной ширине 1750 мм — 800 Н, 2000 мм — 900 Н, 2250 мм — 1 000 Н.



УПОР АППАРЕЛИ

Стальной упор 355×166×12 мм обеспечивает фиксацию и открытие аппарели при поднятии платформы.

СТОЙКА ДЛЯ РЕМОНТА И СЕРВИСА

Подпорка позволяет надежно зафиксировать подъемную часть платформы в поднятом положении для проведения сервисного обслуживания и ремонта.

ЗАЩИТНЫЕ ШТОРКИ

Применяются для перекрытия просвета между платформой и приямком/боковыми секциями при нахождении платформы в поднятом положении. Обеспечивают защиту от защемления ног. Изготавливаются из стальных оцинкованных листов. Для дополнительной безопасности защитные шторки маркируются лентой с черно-желтыми полосами.

РЫЧАГ УПРАВЛЕНИЯ

В стандартном комплекте платформы поставляется рычаг управления. Представляет собой трубу длиной 1400 мм и диаметром 30 мм с резиновой ручкой для удобства эксплуатации.



Для обеспечения длительной защиты от коррозии металлические части платформы подвергаются дробеструйной обработке и покрываются двухкомпонентной полиуретановой эмалью, которая обладает высокой бензо- и маслостойкостью.

Стандартные цвета* окраски:

- RAL 9017 (черный);
- RAL 7016 (серый антрацит);
- RAL 5002 (синий).



На уравнильные платформы предоставляется расширенная гарантия — 10 лет от сквозной коррозии.

4.2.2. МОДЕЛИ

Оптимальная модель платформы подбирается в зависимости от этапа строительных работ и особенностей конкретного объекта. Таблица, расположенная ниже, поможет вам определиться с моделью платформы. Если у вас возникли дополнительные вопросы, обратитесь к официальным представителям ГК «АЛЮТЕХ» за подробной консультацией.

Модель	Время монтажа (этап строительства рампы)	Предварительная подготовка приямка	Монтаж
			Сварка
S	После окончания	+	+
O	После окончания	—	+

МОДЕЛЬ S

Установка производится в заранее подготовленный приямок по аналогии с электрогидравлическими платформами. Монтаж осуществляется приваркой пластины платформы и и ловителей аппарели к обрамлению приямка.



МОДЕЛЬ O

Обеспечивает наиболее быстрый и простой монтаж платформы после подготовки рампы (без приямка). Монтаж осуществляется приваркой пластины, боковых секций платформы и ловителей аппарели к обрамлению приямка.

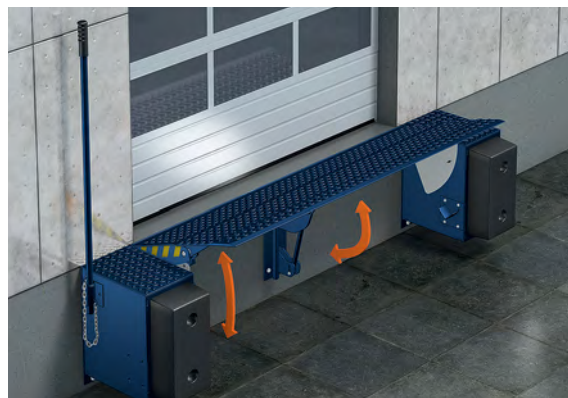

* Указанные цвета имеют близкое соответствие шкале RAL.

4.2.3. ТЕХНИЧЕСКИЕ ХАРАКТЕРИСТИКИ

Показатель	Значение (серия MSL)
Допустимая динамическая нагрузка, кН	60 (6000 кг)
Толщина стали подъемной части, мм	6/8*
Толщина стали аппарели, мм	12/14*
Марка стали	СтЗсп (ГОСТ 8568-77)
Стандартная длина аппарели, мм	400
Стандартные цвета	RAL 9017, RAL 7016, RAL 5002**
Диапазон рабочих температур, °C	-40...+50
Рабочее давление пневматической пружины, Н	ширина 1750 мм — 800 (80 кг), 2000 мм — 900 (90 кг), 2250 мм — 1000 (100 кг)

СИСТЕМЫ БЕЗОПАСНОСТИ

- Чечевичное рифление подъемной части и аппарели для надежного сцепления колес погрузчика с поверхностью платформы.
- Боковые шторки для защиты от защемления ног.
- Маркировка черно-желтыми полосами для дополнительного обозначения платформы в положении выше уровня пола.
- Поддерживающая опора для проведения сервисных работ и ремонта.

* Без рифления/с рифлением.

** Указанные цвета имеют близкое соответствие шкале RAL.

4.2.4. СТАНДАРТНЫЕ РАЗМЕРЫ

Платформы **ALUTECH** имеют широкую сетку стандартных размеров, что позволяет подобрать оптимальное решение для конкретного объекта. По запросу возможно изготовление платформ по индивидуальным размерам заказчика.

В таблице приведена сетка стандартных заказных размеров уравнительной платформы серии **MSL**. Данная размерная сетка распространяется на все модели платформы — S и O.

Условные обозначения:

NL — заказная длина

NW — заказная ширина

NH — заказная высота

OL — габаритная длина

OW — габаритная ширина

OH — габаритная высота

NL, мм	NW, мм	NH, мм
300	1750, 2000, 2250	500

УРАВНИТЕЛЬНАЯ ПЛАТФОРМА SL

МОДЕЛЬ S

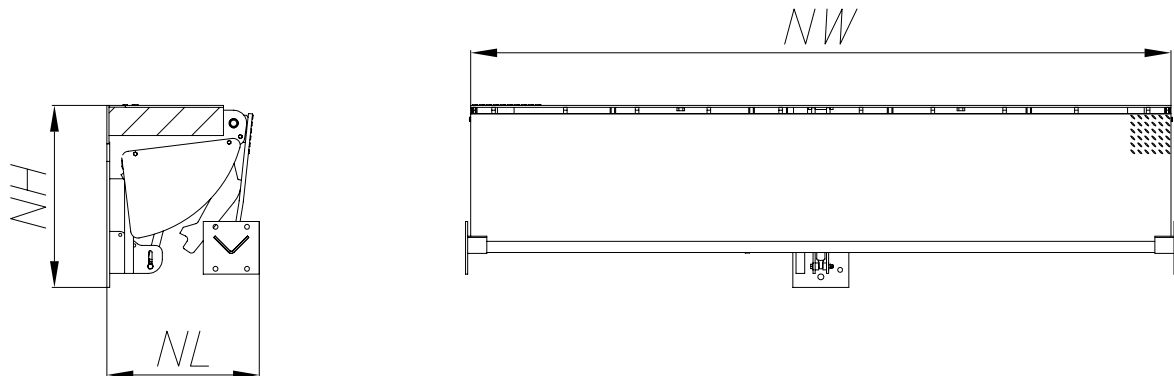

МОДЕЛЬ O

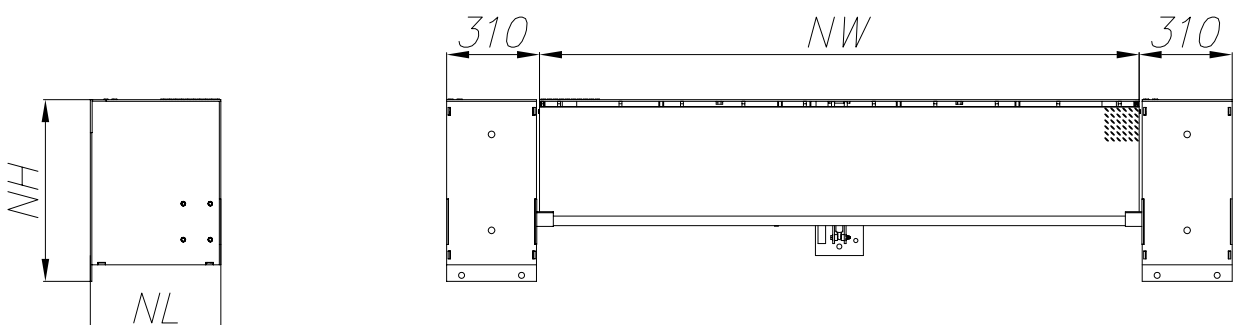

ДИАПАЗОН УРАВНИВАНИЯ

Продуманная конструкция платформ позволяет компенсировать максимальные перепады высот при соблюдении допустимого уклона 12,5% ($\approx 7^\circ$) согласно требованиям европейского стандарта EN 1398.

На рисунке ниже приведены размеры эффективной рабочей зоны платформ **MSL**. Указанные значения распространяются на все модели платформ.

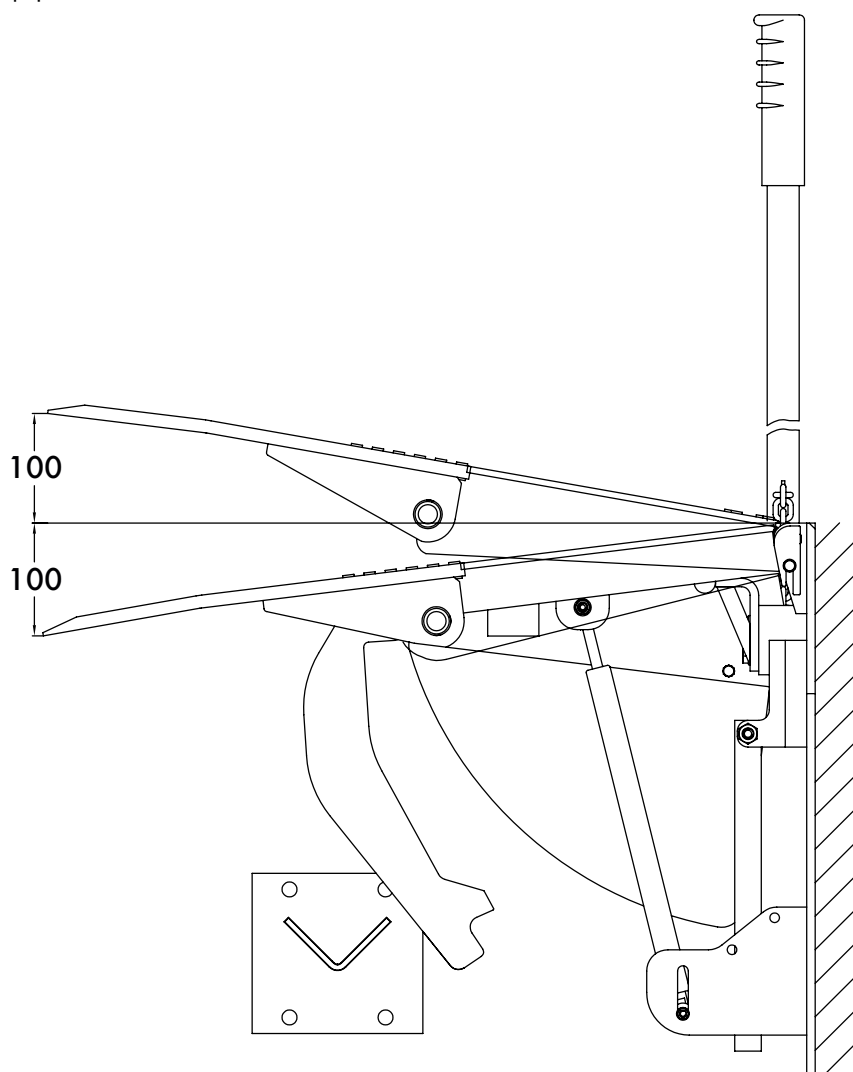

4.2.5. МАССА

В таблицах приведены массы нетто платформ стандартных заказных размеров без дополнительных опций.

МОДЕЛЬ S

Заказная длина, мм	Заказная ширина, мм		
	1750	200	2250
300	173	190	212

МОДЕЛЬ O

Заказная длина, мм	Заказная ширина, мм		
	1750	200	2250
300	265	282	304

4.2.6. ДОПОЛНИТЕЛЬНЫЕ ОПЦИИ

АППАРЕЛЬ СО СКОСАМИ

Позволяет сделать платформу стандартной ширины универсальной для обслуживания транспортных средств с различной шириной кузова.



СПЕЦИАЛЬНЫЙ ЦВЕТ

Окраска платформы в нестандартный цвет, имеющий близкое соответствие шкале RAL, позволит выдержать фирменный стиль заказчика.

5 ПЕРЕГРУЗОЧНЫЕ ПЛОЩАДКИ

Выносные перегрузочные площадки предназначены для установки уравнильных платформ за пределами здания. Использование перегрузочной площадки позволяет сэкономить складские площади помещения, а также переоборудовать готовые здания под задачи погрузки и разгрузки транспорта. В зависимости от серии уравнильной платформы поставляется соответствующий тип перегрузочной площадки.

ПЛОЩАДКА ALUTECH PSL ДЛЯ ПЛАТФОРМ С ПОВОРОТНОЙ АППАРЕЛЬЮ



ПЛОЩАДКА ALUTECH RTL ДЛЯ ПЛАТФОРМ С ВЫДВИЖНОЙ АППАРЕЛЬЮ



5.1. КОНСТРУКЦИЯ

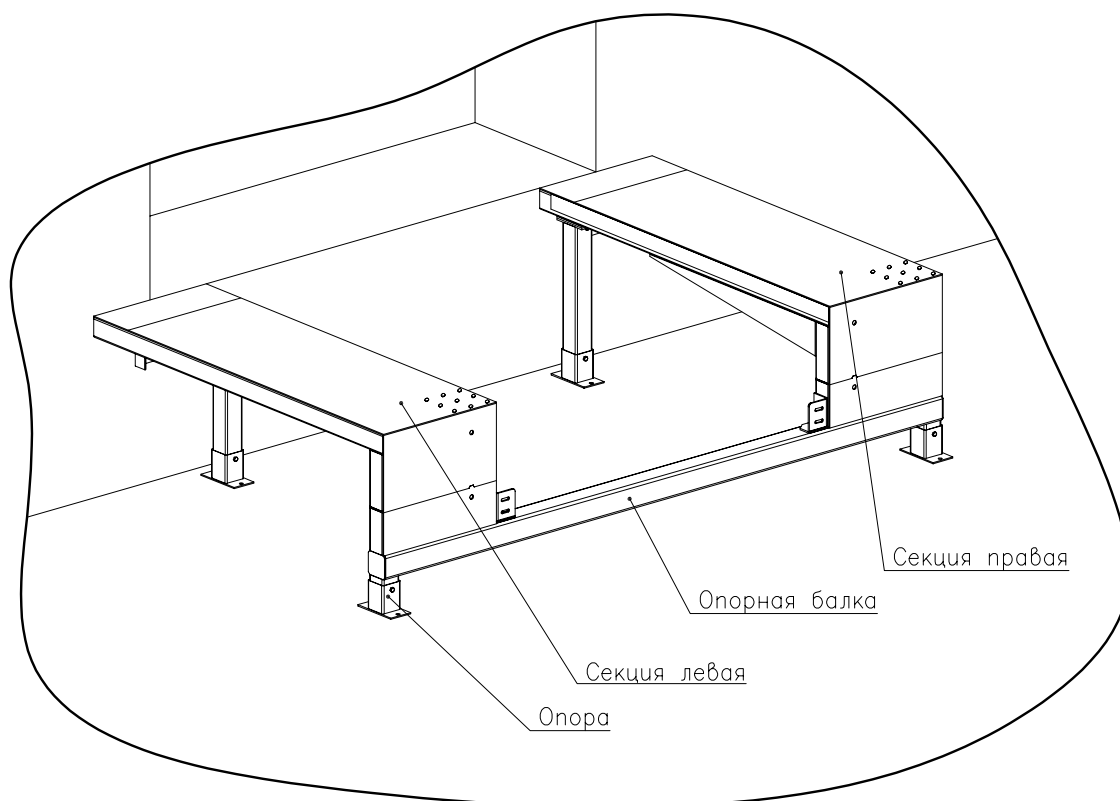

СОСТАВНАЯ КОНСТРУКЦИЯ

Перегрузочная площадка состоит из трех основных элементов — двух боковых секций и опорной балки, что гарантирует удобную транспортировку, а также простой и быстрый монтаж.

БОКОВАЯ СЕКЦИЯ

Боковая секция представляет собой сварную рамную конструкцию из труб 100×100×3 мм с настилом из горячекатаных листов из стали марки СтЗсп с чечевичным рифлением согласно ГОСТ 8568-77 (аналог стали с европейским обозначением S235). Толщина листа боковой секции — 6/8 мм (без рифления/с рифлением) для **PSL** и **PTL**.

Для придания боковой секции дополнительной прочности применяется усиливающее ребро 145×40×3 мм.

КРЕПЕЖ

Конструкция площадок не требует крепежного уголка. Крепление уравнивательной платформы и боковых секций площадки осуществляется к закладному элементу.

ОПОРНАЯ БАЛКА

Изготавливается из трубы 120×120×8 мм.

ОПОРА

Опора состоит из двух труб различного сечения и имеет телескопическую конструкцию, что позволяет регулировать высоту площадки при монтаже.

ДОПОЛНИТЕЛЬНЫЕ ОПОРЫ

При заказе уравнивательной платформы длиной 3000 мм и более перегрузочная площадка оснащается дополнительными задними опорами, что делает конструкцию более прочной и устойчивой. По желанию заказчика перегрузочные площадки для платформ длиной 2000 и 2500 мм могут также оснащаться дополнительными опорами.



ЗАЩИТНОЕ ПОКРЫТИЕ

Для обеспечения длительной защиты от коррозии перегрузочные площадки подвергаются дробеструйной обработке и покрываются двухкомпонентной эмалью, которая обладает высокой бензо- и маслостойкостью.

Стандартные цвета окраски:

- RAL9017 (черный),
- RAL 7016 (серый антрацит);
- RAL 5002 (синий).

Указанные цвета имеют близкое соответствие шкале RAL. По желанию заказчика возможна окраска в нестандартный цвет, имеющий близкое соответствие шкале RAL.

5.2. МОДЕЛИ

ТИПЫ ПЛОЩАДОК

В зависимости от типа уравнивательной платформы поставляется соответствующий тип перегрузочной площадки.

Серия платформы	Тип аппарели	Серия площадки
SL	поворотная	PSL
TL	выдвижная	PTL

ИСПОЛНЕНИЕ ПОД УГЛОМ

Монтаж площадки под углом к зданию позволяет организовать рабочий процесс, если пространства перед зданием недостаточно для парковки грузовиков под прямым углом. В данном случае совместно с площадкой поставляется угловая секция.

Доступные углы монтажа площадки к фасаду здания: 45, 60, 90, 120° и 135°.

Будьте внимательны при оформлении заказа. Углы рассчитываются на увеличение справа налево при взгляде на здание со стороны проезжей части.

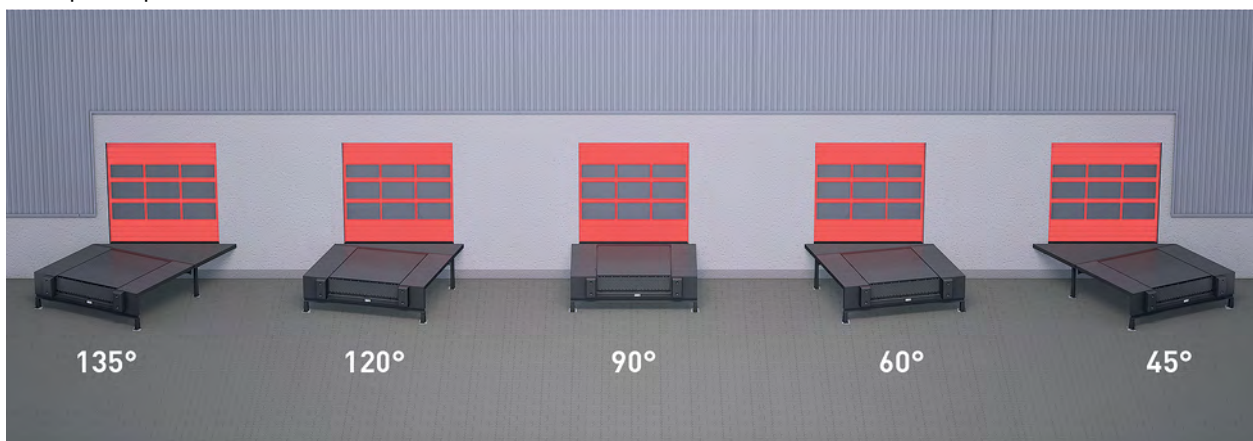

5.3. ТЕХНИЧЕСКИЕ ХАРАКТЕРИСТИКИ

Показатель	Значение	
	PSL	PTL
Допустимая динамическая нагрузка, кН	60 (6000 кг)	
Толщина стали боковой секции, мм	6/8*	
Заказная ширина площадки, мм	3400	
Заказная высота площадки, мм	900, 1000, 1100, 1200, 1300, 1400	
Заказная длина платформы, мм	2000, 2500, 3000, 3500, 4000, 4500	
Заказная ширина платформы, мм	1750, 2000, 2250	
Стандартные цвета**	RAL 9017, RAL 7016, RAL 5010	
Угол монтажа к зданию, °	45, 60, 90, 120, 135	

* Без рифления/с рифлением.

** Указанные цвета имеют близкое соответствие шкале RAL.

5.4. СТАНДАРТНЫЕ РАЗМЕРЫ

В площадки **ALUTECH** возможна установка уравни-тельных платформ **SL** и **TL** любого из стандартных раз-меров.



В перегрузочные площадки встраиваются уравни-тельные платформы модели S. Будьте внимательны при заказе оборудования.

Заказная ширина площадки фиксированная — 3400 мм. Заказная высота площадки варьируется в зависимости от заказной длины платформы. Высота площадки соответствует высоте рампы и подбирается исходя из типа используемых автомобилей (подроб-нее в разделе «Подбор оборудования»).

Условные обозначения:

NL — заказная длина платформы;

NW — заказная ширина площадки;

NH — заказная высота площадки.

NL, мм	NW, мм	NH, мм
2000	3400	900, 1000, 1100, 1200, 1300, 1400
2500		900, 1000, 1100, 1200, 1300, 1400
3000		1000, 1100, 1200, 1300, 1400
3500		1100, 1200, 1300, 1400
4000		1200, 1300, 1400
4500		1200, 1300, 1400

ПЛОЩАДКА PSL

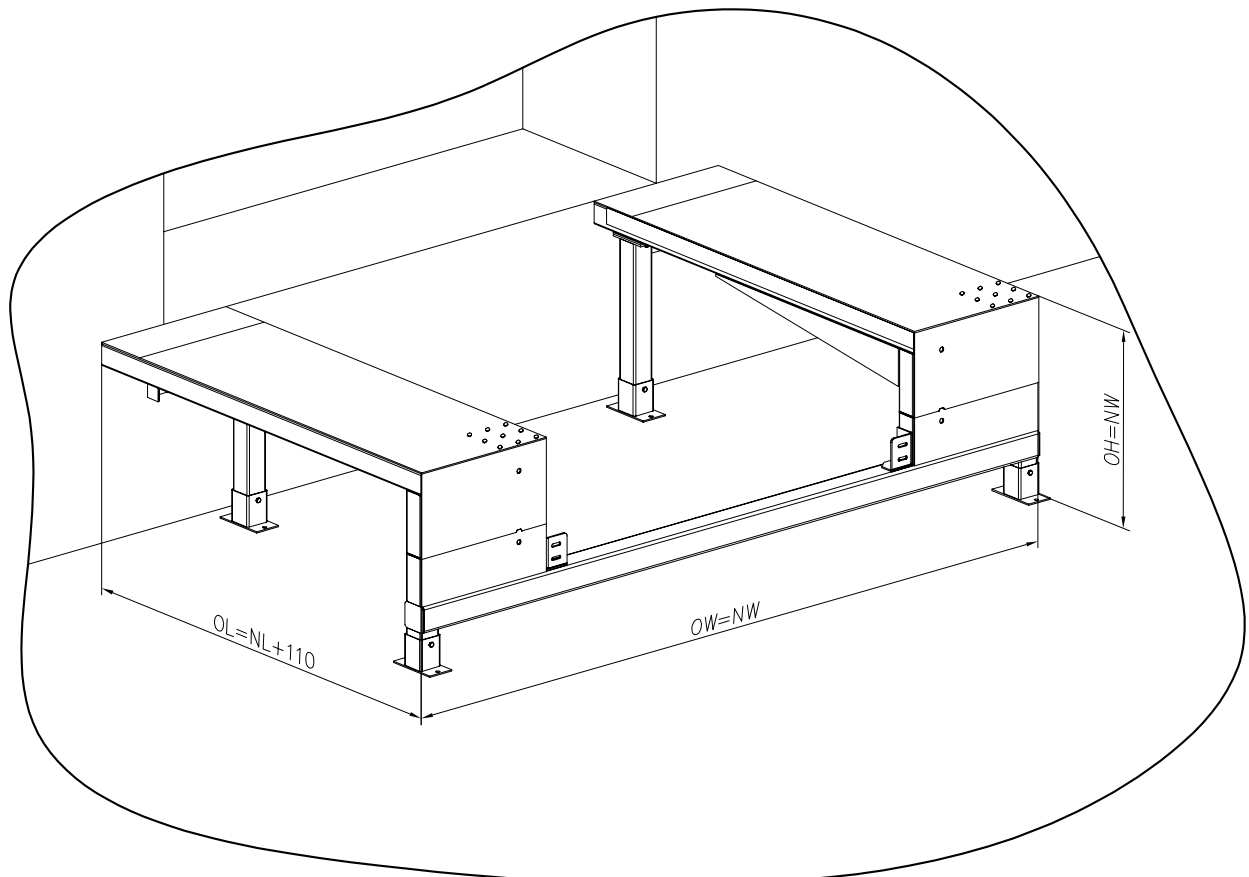

ПЛОЩАДКА PTL

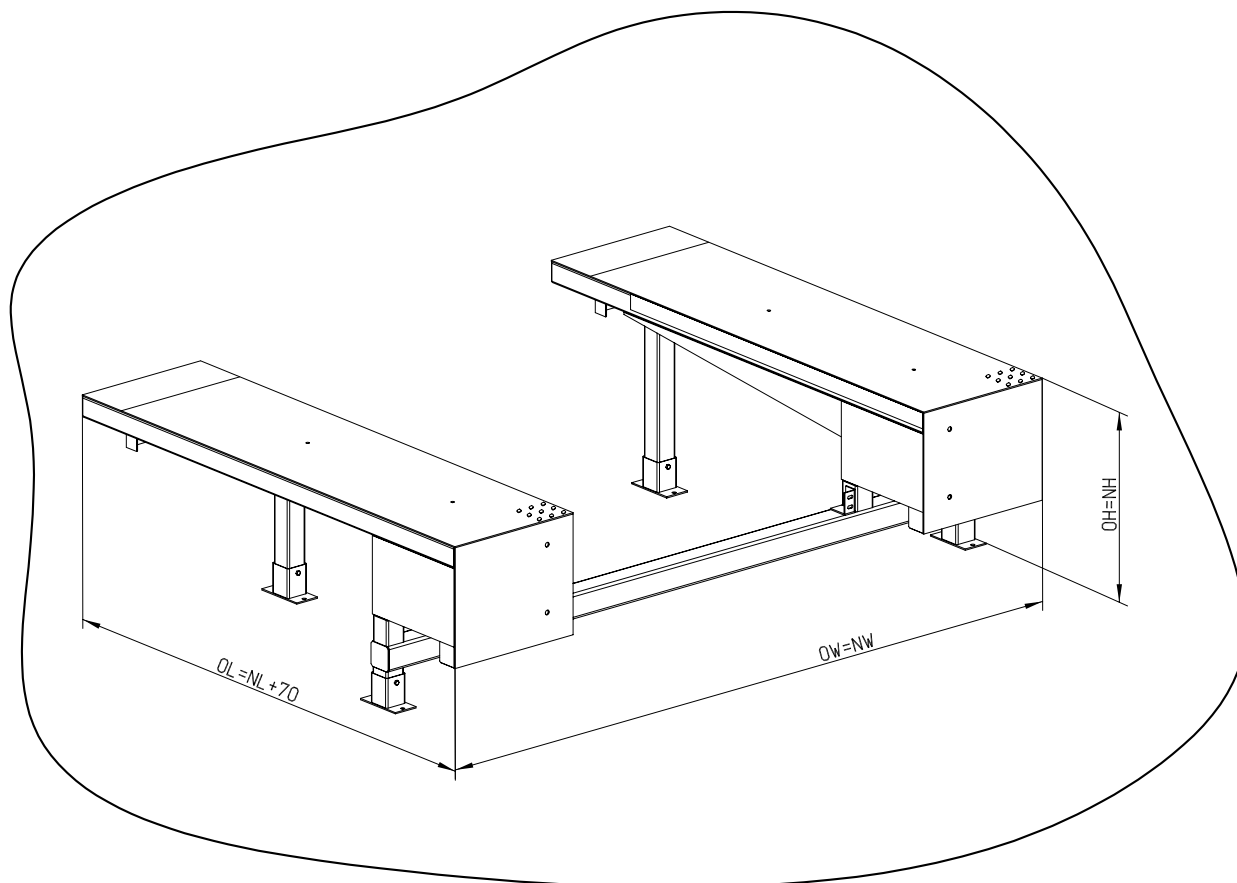

Условные обозначения:

NL — заказная длина, мм;
OL — габаритная длина, мм;

NW — заказная ширина, мм;
OW — габаритная ширина, мм;

NH — заказная высота, мм;
OH — габаритная высота, мм.

5.5. МАССА

В таблице приведены массы перегрузочных площадок, рассчитанных на установку уравнивательных платформ стандартных размеров. Условные обозначения: NL — заказная длина платформы; NW — заказная ширина платформы.

Площадка PSL			
NL, мм	NW, мм		
	1750	2000	2250
2000	508	471	437
2500	572	529	488
3000	671	621	574
3500	757	700	645
4000	832	770	706
4500	897	828	759

Угловая секция	
45/135°	60/120°
677	471

Площадка PTL			
NL, мм	NW, мм		
	1750	2000	2250
2000	508	471	437
2500	572	529	488
3000	671	621	574
3500	757	700	645
4000	832	770	706
4500	897	828	759

Угловая секция	
45/135°	60/120°
677	471

6 ПЕРЕГРУЗОЧНЫЕ ТАМБУРЫ

6.1. ТАМБУР СО СБОРНОЙ КОНСТРУКЦИЕЙ

Перегрузочный тамбур **ALUTECH DH** представляет собой сборную металлическую конструкцию, предназначенную для установки на перегрузочную площадку. Тамбур обеспечивает защиту грузов и персонала склада от климатических воздействий (ветер, атмосферные осадки) во время проведения погрузочно-разгрузочных работ.



6.1.1. КОНСТРУКЦИЯ

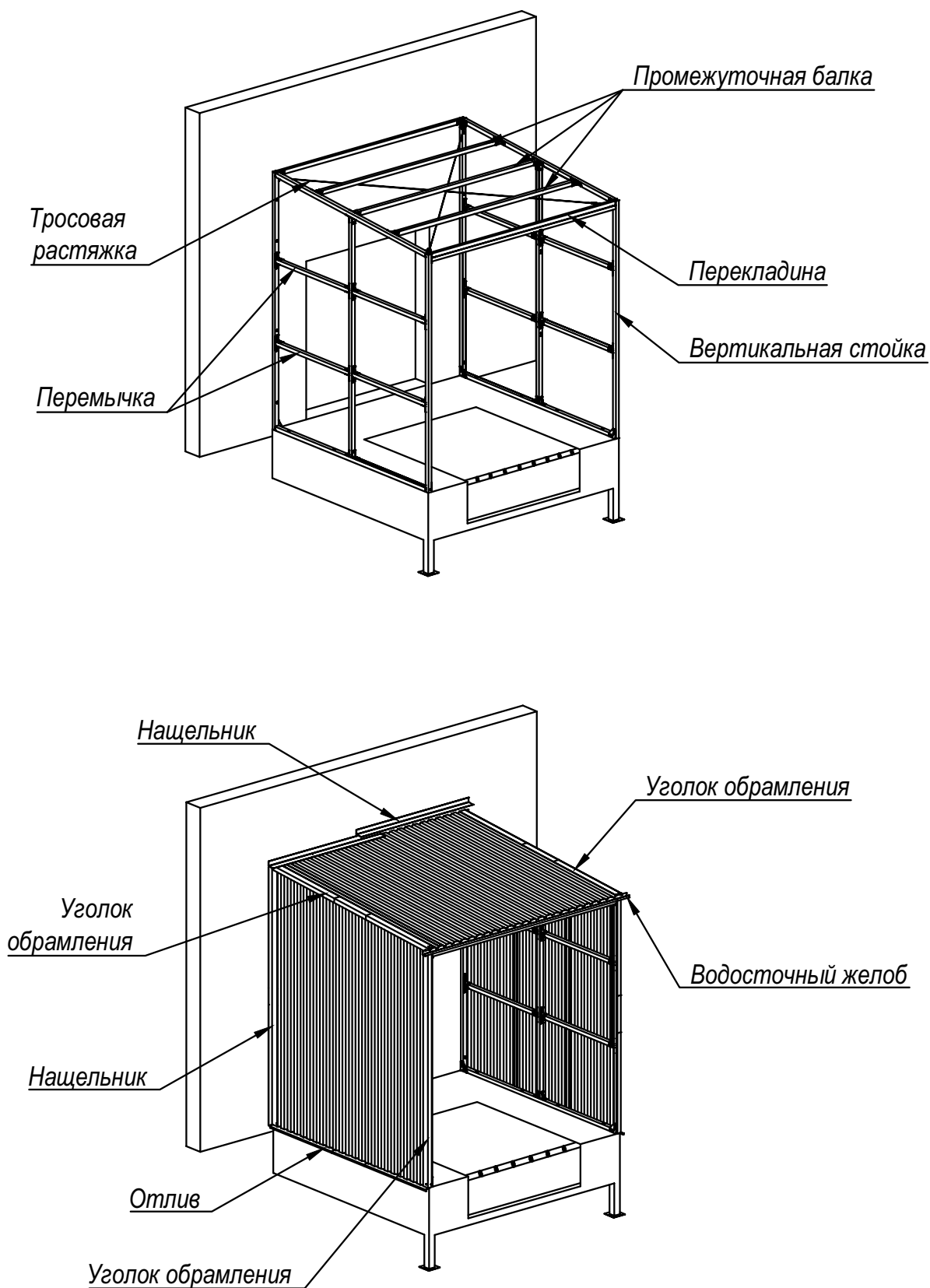

РАМА

Все элементы рамы тамбура изготавливаются из труб 60×60×2 мм. Благодаря большому количеству промежуточных балок и перемычек и промежуточной вертикальной стойке конструкция тамбура обладает высокой прочностью и легко выдерживает ветровые, снеговые и ударные нагрузки при парковке грузовика.

Количество промежуточных балок крыши зависит от заказной длины тамбура.

Заказная длина тамбура, мм	Количество промежуточных балок, шт.
2000	2
2500	3
3000	4
3500	5
4000	5
4500	6

Перемычки стен располагаются в один или два яруса в зависимости от типа обшивки тамбура.

Тип обшивки	Количество ярусов перемычек, шт.
сэндвич-панель	1
профлист	2

СБОРНАЯ КОНСТРУКЦИЯ

Рама тамбура имеет сборно-разборную конструкцию, что удобно при монтаже, а также при замене поврежденных частей.

В комплекте с тамбуром поставляется набор оцинкованных кронштейнов и соединительных саморезов.

Сборочные отверстия в элементах каркаса изготавливаются в заводских условиях, что гарантирует точное позиционирование частей рамы при монтаже.

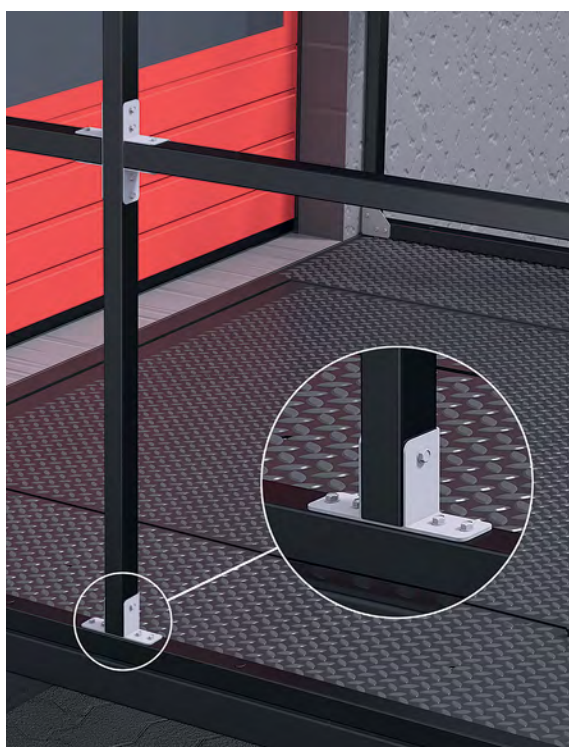

ТРОСОВЫЕ РАСТЯЖКИ

Две диагональные тросовые растяжки в верхней части тамбура придают конструкции дополнительную жесткость и устойчивость.



КОМПЛЕКТАЦИЯ

При заказе тамбура с обшивкой в стандартный комплект поставки входят нащельники примыкания к стене, отливы по бокам площадки и уголки обрамления стыков крыши и стен. Данные элементы окрашиваются в цвет обшивки.

В комплект поставки тамбура вне зависимости от модели входит водосточный желоб, окрашенный в цвет рамы тамбура, — черный).

При заказе тамбура с обшивкой профилированный лист и сэндвич-панели поставляются под размеры конкретного изделия. Подгонка обшивки при монтаже не требуется. Это повышает удобство и скорость работ по сборке.

СТОК ОСАДКОВ

Наклон крыши вперед под углом 5° и водосточный желоб обеспечивают отвод осадков.

ЗАЩИТНОЕ ПОКРЫТИЕ

Для обеспечения длительной защиты от коррозии рама тамбура подвергается дробеструйной обработке и покрывается двухкомпонентной эмалью, которая обладает высокой бензо- и маслостойкостью.

Стандартный цвет* окраски рамы тамбура — RAL 9017 (черный).

* Цвет имеет близкое соответствие шкале RAL.

6.1.2. МОДЕЛИ

БЕЗ ОБШИВКИ

При заказе тамбура без обшивки поставляется сборно-разборная рама. Заказчик имеет возможность обшивки собственным материалом.



ОБШИВКА ПРОФЛИСТОМ*

Обшивка профлистом обеспечивает отличную защиту грузов и рабочего персонала от ветра и атмосферных осадков. Цвет внутренней стороны профлиста — RAL 7004 (светло-серый).

RAL 1014	RAL 3005	RAL 5005	RAL 7024
RAL 1015	RAL 3009	RAL 5021	RAL 8017
RAL 1018	RAL 3011	RAL 6002	RAL 9002
RAL 1035	RAL 3020	RAL 6005	RAL 9003
RAL 2004	RAL 4006	RAL 7004	RAL 9006
RAL 3003	RAL 5002	RAL 7005	RAL 9010



ОБШИВКА СЭНДВИЧ-ПАНЕЛЯМИ*

Тамбур с обшивкой сэндвич-панелями обеспечивает отличную теплоизоляцию и позволяет поддерживать оптимальную температуру при перегрузке товаров.

Крыша тамбура дополнительно покрывается профлистом поверх сэндвич-панелей. При обшивке стен соблюдается горизонтальная стыковка сэндвич-панелей.



Для обшивки применяются сэндвич-панели толщиной 45 мм типа Микроволна или S-гофр с тиснением Woodgrain.



Цвет внутренней стороны панелей — RAL 9002 (бело-серый).

RAL 9016	RAL 8014	RAL 9006	RAL 8017
RAL 7016	RAL 6005	RAL 5010	RAL 3004
RAL 1015		ADS703	

6.1.3. ТЕХНИЧЕСКИЕ ХАРАКТЕРИСТИКИ

Показатель	Значение
Рисунок сэндвич-панелей	Микроволна, S-гофр
Толщина сэндвич-панелей, мм	45
Наклон крыши	5° вперед
Угол монтажа к зданию, °	45, 60, 90, 120, 135
Материал рамы, мм	Труба 60×60×2

6.1.4. СТАНДАРТНЫЕ РАЗМЕРЫ

Перегрузочный тамбур **ALUTECH DH** подходит для монтажа на площадки **PSL** и **PTL** всех стандартных размеров. Габаритная длина тамбура зависит от типа перегрузочной площадки.

Тамбур **DH** оптимально подходит для установки герметизатора **ALUTECH DSF** стандартного размера шириной 3400 мм и высотой 3400 мм. По запросу возможно изготовление тамбура по индивидуальным размерам заказчика.

* Указанные цвета имеют близкое соответствие шкале RAL.

Условные обозначения:

NW — заказная ширина тамбура, мм;

NH — заказная высота тамбура, мм;

NL — заказная длина тамбура, мм;

OL — габаритная длина тамбура, мм.

X — фиксированное значение, которое зависит от типа перегрузочной площадки:

X=105 мм для PSL и X=70 мм для PTL.

NL, мм	NW, мм	NH, мм
2000	стандартно — 3400	стандартно — 3400
2500		
3000		
3500	опционально: min 3300, max 3500	опционально: min 3200, max 3600
4000		
4500		

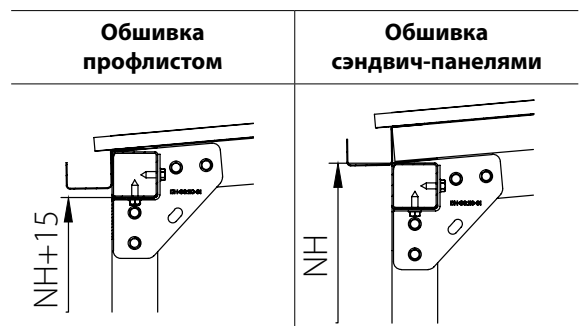
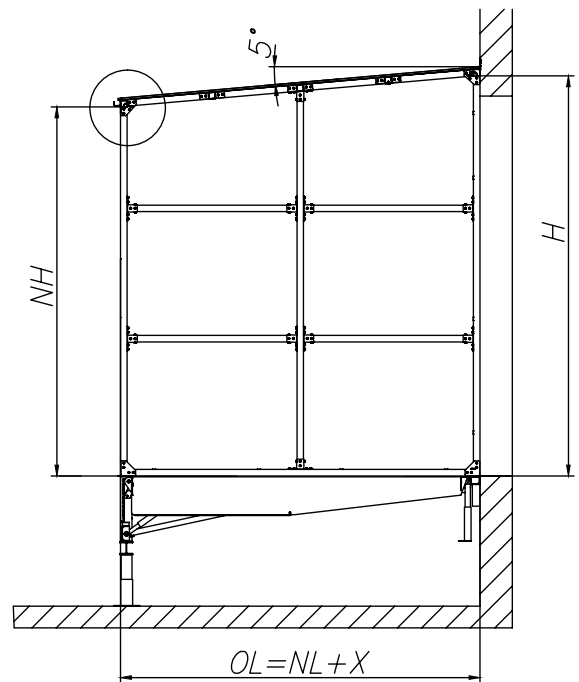
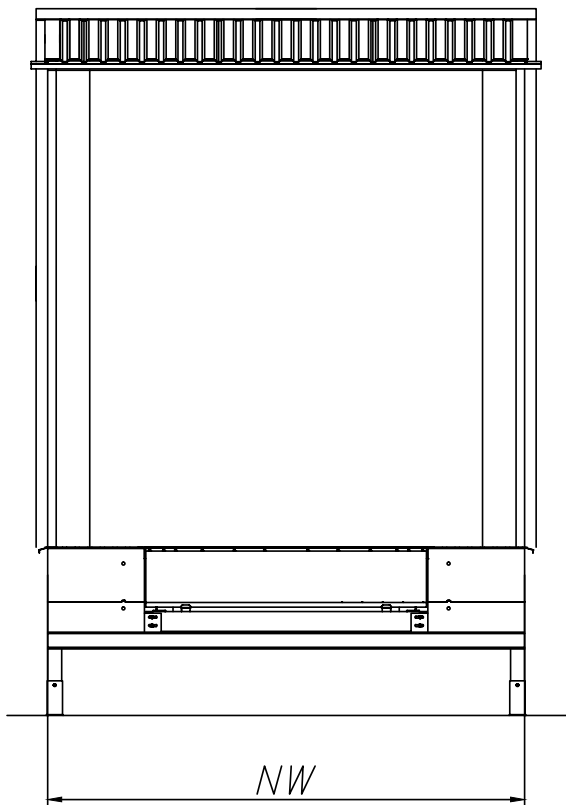

6.1.5. МАССА

В таблице приведены массы нетто тамбуров для всех стандартных заказных длин. Массы рассчитаны для изделий с заказной шириной 3400 мм и заказной высотой 3400 мм. Массы незначительно варьируются в зависимости от того, с каким типом перегрузочной площадки осуществляется поставка тамбура.

Масса тамбура, кг			
Заказная длина тамбура, мм	Без обшивки	С обшивкой профлистом	С обшивкой сэндвич-панелями
2000	219	354	495
2500	234	397	573
3000	262	452	664
3500	276	495	742
4000	291	542	824
4500	306	586	912

Угловая секция			
	Без обшивки	С обшивкой профлистом	С обшивкой сэндвич-панелями
45/135°	119	240	374
60/120°	88	163	239

Из-за уклона крыши высота тамбура со стороны примыкания к фасаду здания больше заказной. Вы можете самостоятельно рассчитать высоту проема тамбура в свету в месте примыкания к стене по формуле:

$$H = NH + OL \cdot 0.0875 - 45$$

(модель с обшивкой сэндвич-панелями)

$$H = NH + OL \cdot 0.0875$$

(модель с обшивкой профлистом), где

H — высота проема тамбура в свету в месте примыкания к стене, мм

NH — заказная высота тамбура, мм

OL — габаритная длина тамбура, мм

Данная формула применима для тамбуров с углом примыкания к зданию 90°.

6.2. ТАМБУР СО СВАРНОЙ КОНСТРУКЦИЕЙ

Перегрузочный тамбур **ALUTECH DHL** — сварная стальная конструкция, предназначенная для установки на перегрузочную площадку **ALUTECH PSL**. Решение позволит организовать перегрузочный пост за пределами складских помещений, обеспечит высокую жесткость конструкции и устойчивость к ветровым и снеговым нагрузкам.



РАМА

Задняя стенка рамы из стального уголка 50×50×3 мм.
Передняя — стальная труба 100×50×4 мм.

Промежуточная балка крыши изготовлена из стальной трубы 100×50×4 мм. Перемычки стен — труба из стали 50×50×3 мм, располагаются в 2 яруса.

СВАРНАЯ КОНСТРУКЦИЯ

Монтаж рамы осуществляется последовательной сваркой стальных труб между собой.

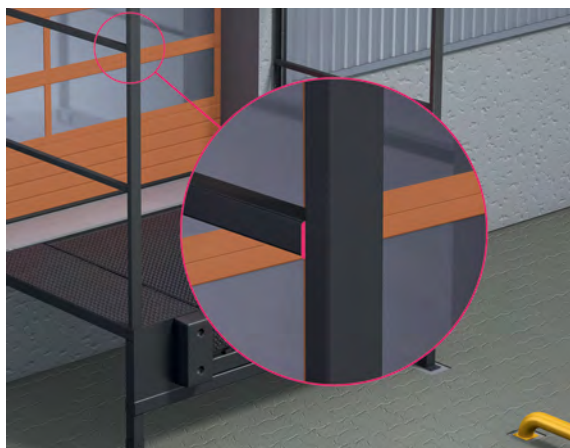

ЗАЩИТНОЕ ПОКРЫТИЕ

Для обеспечения длительной защиты от коррозии рама тамбура подвергается дробеструйной обработке и покрывается двухкомпонентной полиуретановой эмалью в стандартном цвете RAL 9017 (черный).

ОБШИВКА

Обшивка профилированным листом обеспечивает защиту грузов и рабочего персонала от ветра и атмосферных осадков. Цвет внутренней стороны профлиста — RAL 7004 (светло-серый). Для покраски внешней стороны доступно 24 стандартных цвета по карте RAL.

RAL 1014	RAL 3005	RAL 5005	RAL 7024
RAL 1015	RAL 3009	RAL 5021	RAL 8017
RAL 1018	RAL 3011	RAL 6002	RAL 9002
RAL 1035	RAL 3020	RAL 6005	RAL 9003
RAL 2004	RAL 4006	RAL 7004	RAL 9006
RAL 3003	RAL 5002	RAL 7005	RAL 9010

КОМПЛЕКТАЦИЯ

В стандартный комплект поставки входят нащельники примыкания к стене и уголки обрамления стыков крыши и стен. Данные элементы окрашиваются в цвет обшивки. Обшивка поставляется под размеры тамбура **ALUTECH DHL**. Подгонка обшивки при монтаже не требуется. Это повышает удобство и скорость работ по сборке.

СТОК ОСАДКОВ

Обеспечивает наклон крыши вперед под углом 5°.

ТЕХНИЧЕСКИЕ ХАРАКТЕРИСТИКИ

Показатель	Значение
Материал задней стенки рамы, мм	стальной уголок, 50×50×3
Материал передней стенки рамы, мм	стальная труба, 100×50×4
Материал промежуточных балок крыши, мм	стальная труба, 100×50×4
Материал перемычек стен, мм	стальная труба, 50×50×3
Количество промежуточных балок крыши, шт.	1
Количество перемычек стен, шт.	2
Наклон крыши	5° вперед
Стандартный цвет рамы	RAL 9017 (черный)**
Стандартная глубина, мм	2 500
Стандартная ширина, мм	3 400
Стандартная высота, мм	3 400
Угол монтажа к зданию, °	90
Масса, кг	400

7 ГЕРМЕТИЗАТОР ПРОЕМА

Универсальность и оптимальная цена делают герметизаторы проема занавесочного типа наиболее востребованными и обуславливают их широкое применение на объектах с различными условиями. **ALUTECH DSF** обеспечивает эффективную герметизацию проема и защищает груз и персонал от неблагоприятных погодных условий.



* Указанные цвета имеют близкое соответствие шкале RAL.

7.1. КОНСТРУКЦИЯ

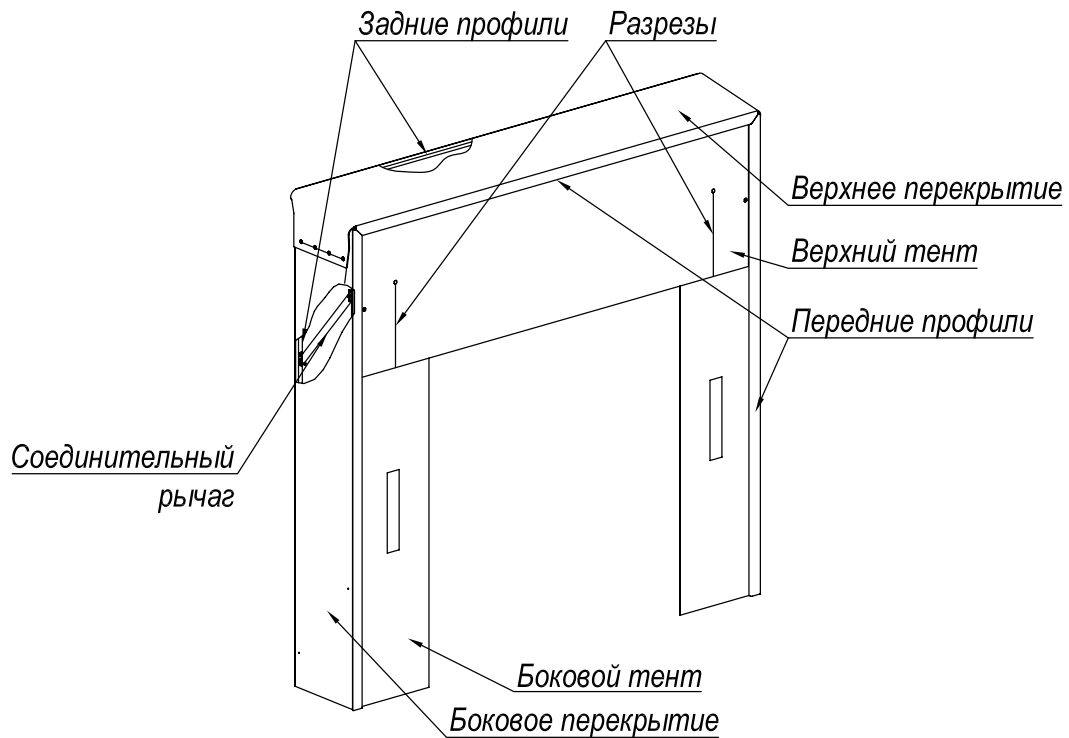

РАМА

Рама герметизатора состоит из передних и задних алюминиевых профилей с анодированным покрытием, что гарантирует высокую устойчивость каркаса к коррозии.

СОЕДИНИТЕЛЬНЫЕ РЫЧАГИ

Соединительные рычаги изготовлены из стальной трубы с защитным покрытием, выполненным методом горячего цинкования. Количество рычагов — по 2 шт. с каждой стороны герметизатора.



Благодаря подвижным рычагам передняя часть рамы герметизатора складывается при неправильной парковке грузовика, что защищает конструкцию от поломки.



ФРОНТАЛЬНЫЕ ТЕНТЫ

Верхний и боковые тенты изготавливаются из армированного ПВХ толщиной 3 мм. На боковые тенты на-

несены парковочные полосы белого цвета, которые помогают водителю ориентироваться при парковке.

Верхний тент с разрезами имеет 3 сегмента — широкий центральный и два боковых с фиксированной шириной по 450 мм каждый. Высота разрезов — 680 мм (при высоте тента — 1 000 мм), 880 мм и 1 180 мм (при высоте тента — 1 200 и 1 500 мм соответственно).



Фронтальные тенты герметизатора крепятся саморезами с внутренней стороны профилей. При данном решении места креплений не подвержены прямому воздействию осадков, что минимизирует риск возникновения коррозии. Помимо этого, лицевая сторона герметизатора выглядит аккуратно и эстетично.

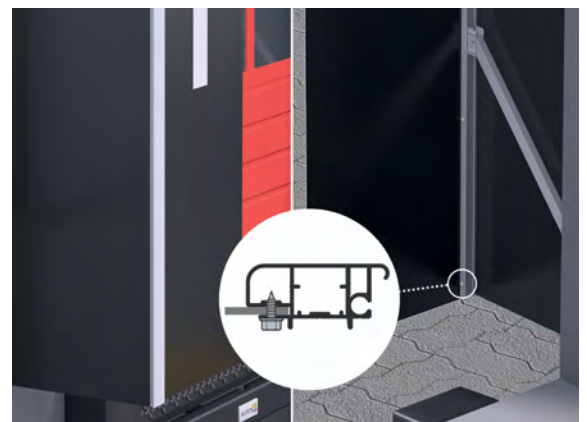

Параметр	Значение
Плотность ПВХ, г/м ²	3500
Предел прочности на разрыв, Н/мм	180
Рабочая температура, °С	-40...+90
Класс воспламеняемости	Б1 (тяжело воспламеняем)

ЭЛЕМЕНТЫ ПЕРЕКРЫТИЯ

Верхнее и боковые перекрытия изготавливаются из ПВХ толщиной 0,5 мм и плотностью 630 г/м². Боковые и верхний сегменты перекрытия соединяются жгутами длиной 400 мм.



Составная конструкция перекрытия значительно упрощает замену поврежденного сегмента и снижает стоимость ремонта.



Полотно перекрытия имеет вшитые жгуты по бокам, которые заводятся в пазы профилей рамы и удерживают его на месте.

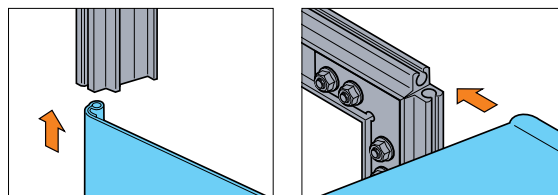

КРЕПЕЖНЫЕ ЖГУТЫ

Для удержания фронтальных тентов в правильном положении при сильном ветре применяются резиновые жгуты.

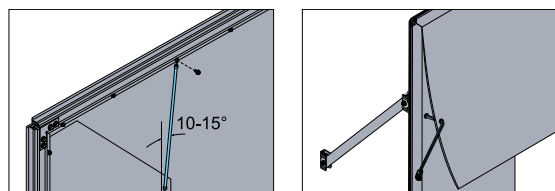

L=500 мм

L=250 мм

СТОК ОСАДКОВ

Уклон верхнего перекрытия герметизатора под углом 10° вперед предотвращает скапливание осадков, а передние профили с выступающими желобами обеспечивают отвод воды по бокам конструкции.

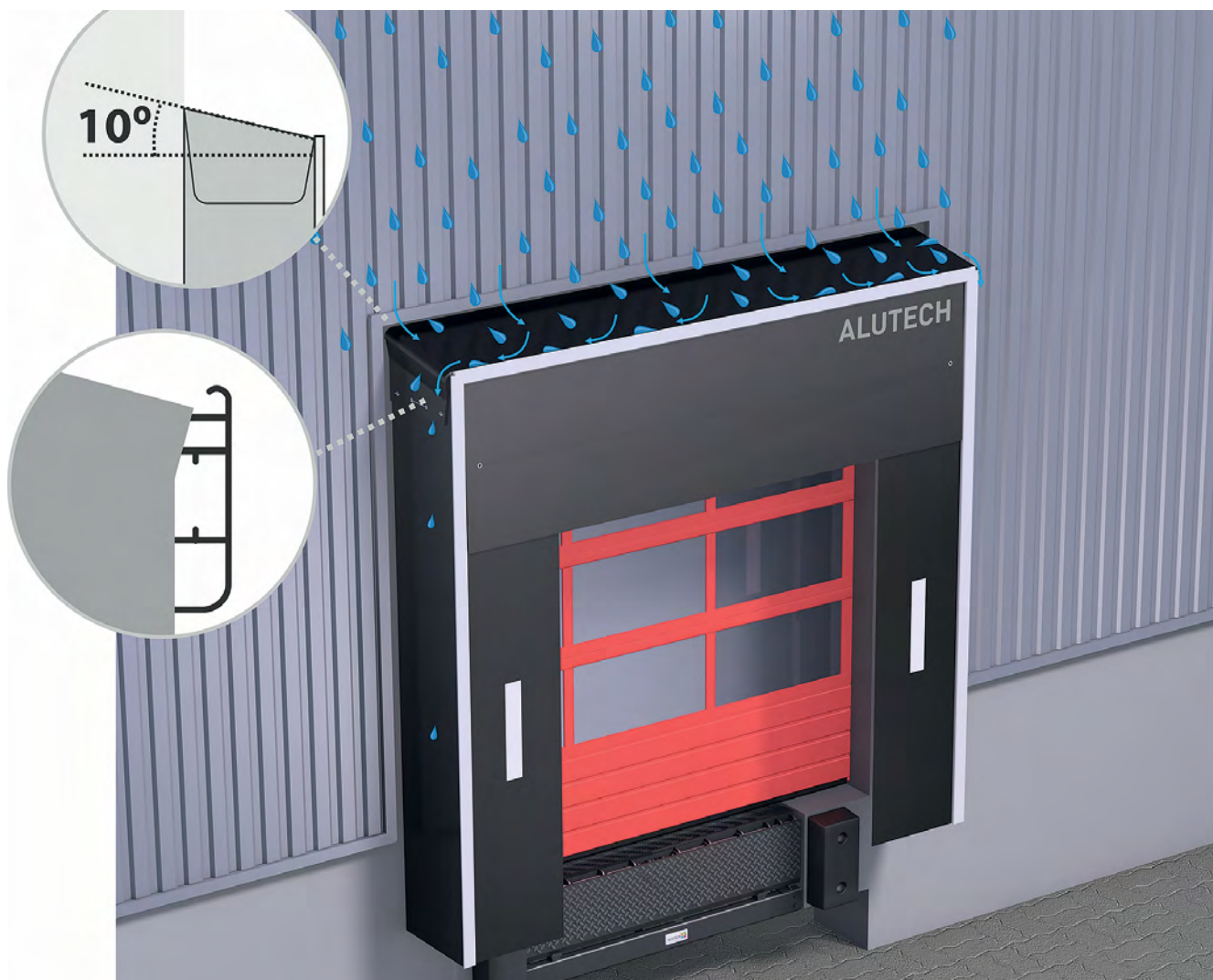

7.2. ТЕХНИЧЕСКИЕ ХАРАКТЕРИСТИКИ

Фронтальные тенты	
Толщина, мм	3
Плотность, г/м ²	3500
Предел прочности на разрыв, Н/мм	180
Рабочая температура, °С	-40...+90
Класс воспламеняемости	Б1 (тяжело воспламеняем)
Цвет ПВХ	черный
Цвет парковочных полос	белый

Элементы перекрытия	
Толщина, мм	0,5
Плотность, г/м ²	630
Цвет	черный

7.3. СТАНДАРТНЫЕ РАЗМЕРЫ

Герметизатор стандартного размера рассчитан на обслуживание еврофур и обеспечивает оптимальный нахлест тентов на кузов грузовика.

Условные обозначения:

- NH — заказная высота, мм;
- NW — заказная ширина, мм;
- ND — заказная глубина, мм;
- OP — заказная высота верхнего тента, мм;
- SP — заказная ширина боковых тентов, мм;
- W — ширина негерметизируемого проема, мм;
- H — высота негерметизируемого проема, мм.

Стандартный размер				
NH, мм	NW, мм	ND, мм	OP, мм	SP, мм
3400	3400	600	1000	600

По заказу возможно изготовление герметизатора любого размера от 2000 до 4500 мм по ширине и высоте. Также возможно изготовление герметизатора с боковыми тентами шириной 700 мм.

Заказные размеры				
NH, мм	NW, мм	ND, мм	OP, мм	SP, мм
min 2000	min 2000	600	1000	600
max 4500	max 4500	900	1200	700
			1500	

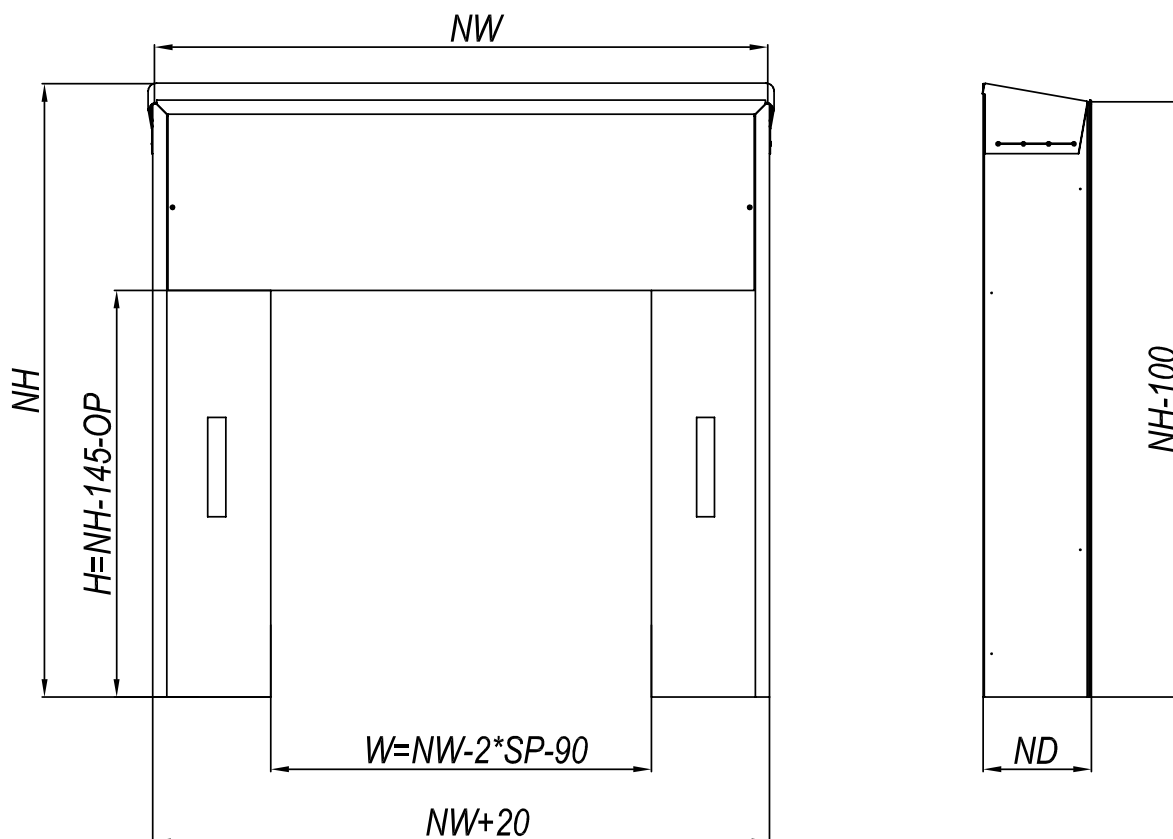

Подробную информацию о расчете размеров герметизатора Вы можете найти в разделе «Подбор оборудования».

7.4. МАССА

В таблице приведены массы герметизаторов наиболее популярных размеров. Масса рассчитана для изделий со стандартными характеристиками.

Заказной размер NW×NH, мм	Масса нетто, кг	Заказной размер NW×NH, мм	Масса нетто, кг
2800×2800	50,8	3200×3200	57,0
2800×3000	52,8	3200×3400	59,0
3000×2800	52,0	3200×4500	69,7
3000×3000	53,9	3400×3000	56,2
3000×3400	57,8	3400×3200	58,2
3000×4500	68,5	3400×3400	60,1
3200×3000	55,1	3400×4500	70,8

7.5. ДОПОЛНИТЕЛЬНЫЕ ОПЦИИ

ШИРОКИЕ БОКОВЫЕ ТЕНТЫ

Боковые тенты с увеличенной шириной 700 мм позволяют добиться эффективной герметизации при обслуживании транспортных средств с различной шириной кузова и тем самым организовать универсальный перегрузочный пост.

ВЕРХНИЙ ТЕНТ ДЛИНОЙ 1200 и 1500 мм

Стандартная длина верхнего тента составляет 1000 мм, что позволяет подобрать герметизатор оптимального размера только для одного типа транспортных средств. Верхний тент длиной 1200 и 1500 мм дает возможность

обслуживать грузовые автомобили с различной высотой кузова, что расширяет его возможности.

НУМЕРАЦИЯ

Цифры на верхнем тенте позволяют обозначить перегрузочные посты. Данная опция особенно востребована на больших складских комплексах и логистических центрах. Цвет цифр — белый, высота символа — 400 мм.

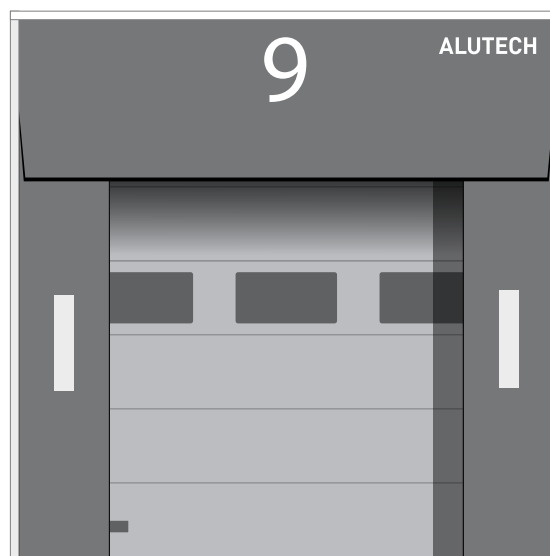

ЗАКАЗНАЯ ГЛУБИНА — 900 мм

Герметизатор проема **DSF** глубиной 900 мм устанавливается на объекте, когда глубины в 600 мм недостаточно для обеспечения оптимального нахлеста в 200 мм. Например, когда цоколь и стена фасада находятся не в одной плоскости, а цоколь выступает вперед.

8 ДОПОЛНИТЕЛЬНОЕ ОБОРУДОВАНИЕ

8.1. НАПРАВЛЯЮЩИЕ ДЛЯ КОЛЕС

Мы настоятельно рекомендуем оборудовать подъезд к перегрузочному посту направляющими для колес. Минимальные затраты на дополнительное оборудование позволят защитить перегрузочную технику и транспортное средство от повреждений из-за ошибок водителя.

ТЕХНИЧЕСКИЕ ХАРАКТЕРИСТИКИ

Показатель	Значение
Артикул	WG
Длина, мм	1500
Высота, мм	314,5
Диаметр, мм	159
Толщина, мм	4
Угол отвода, °	45
Цвет	RAL 1021 (ярко-желтый*)
Монтаж	Анкерами к бетону
Масса пары нетто, кг	73

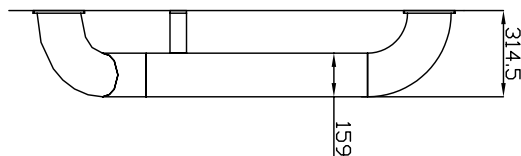
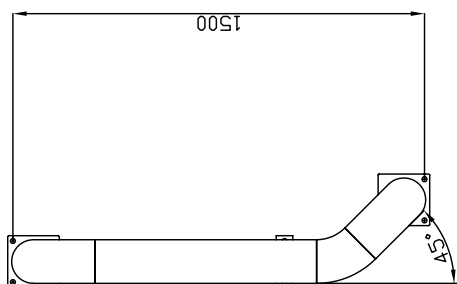

Направляющие для колес окрашиваются в ярко-желтый цвет, что обеспечивает их хорошую видимость в темное время суток, а также при плохой погоде.

МОНТАЖ

Крепление направляющих для колес осуществляется анкерами к предварительно подготовленным бетонным фундаментам. Анкеры для крепления не входят в комплект поставки.

Чертеж подготовки проезжей части для монтажа направляющих можно найти в разделе «Чертежи».

* Указанный цвет имеет близкое соответствие шкале RAL.

8.2. БАМПЕР РЕЗИНОВЫЙ

Амортизирующие бамперы являются неотъемлемой частью перегрузочного терминала. Наиболее востребованными являются резиновые бамперы, которые обладают высокой демпфирующей способностью.

Бампер **DB502010** изготавливается из высокопрочной износостойчивой резины. Размер — 500×250×100 мм. Масса — 12,5 кг.



МОНТАЖ

Монтаж бамперов осуществляется анкерами непосредственно к фасаду здания, на заранее забетонированные резьбовые оси либо с помощью монтажных пластин.

Следует отметить, что установка бамперов с помощью монтажных пластин является наиболее оптимальным вариантом с точки зрения простоты, прочности и надежности крепления. Анкеры для крепления бампера не входят в комплект поставки.

Чертеж подготовки места для монтажа бампера **DB502010** можно найти в разделе «Чертежи».

8.3. ПЛАСТИНА МОНТАЖНАЯ

Монтажные пластины **MP502510** обеспечивают надежное крепление резиновых бамперов **DB502010**. Также монтажные пластины могут быть использованы в случае замены бамперов при значительном повреждении мест крепления.

Крепление пластины к фасаду здания осуществляется четырьмя анкерами, а сам бампер устанавливается на резьбовые оси пластины. Для большей прочности крепления пластина может быть приварена к обрамлению приямка. Размер — 500×250×10 мм. Масса — 10,3 кг.



Анкеры для крепления не входят в комплект поставки.

8.4. ПЛАСТИНА ЗАЩИТНАЯ

Резиновый бампер подвергается истиранию при вертикальном движении кузова во время погрузочно-разгрузочных работ. Защитная пластина **SP502510** предотвращает истирание бампера и значительно продлевает срок его службы.

Размер — 470×220×15 мм. Масса — 12,2 кг. Пластины имеют стойкое к коррозии цинковое покрытие.



8.5. СВЕТОДИОДНЫЙ ПРОЖЕКТОР

Светодиодный прожектор **LED-DL** предназначен для освещения пространства внутри кузова транспортного средства, что обеспечивает хорошую видимость и значительно повышает скорость и безопасность перегрузочных работ.

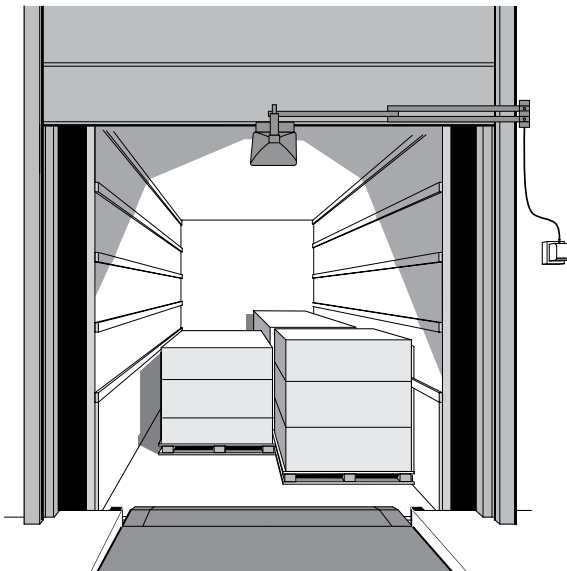

В прожекторе применяется экономичная светодиодная лампа с потребляемой мощностью 30 Вт, что обеспечивает низкий уровень потребления электроэнергии при световом потоке 2400 лм.



Для создания аналогичного светового потока потребуются лампа накаливания с потребляемой мощностью 200 Вт. Сеть питания — 230 В, 50 Гц.

Кронштейн с двумя поворотными осями и подвижным креплением лампы позволяет точно позиционировать положение прожектора и добиться максимальной освещенности.

Технические характеристики

Параметр	Значение
Мощность LED-лампы, Вт	30
Световой поток, лм	2400
Степень защиты	IP65
Сеть питания	230 В / 50 Гц
Длина кабеля питания, м	1,5

8.6. ДАТЧИК ПОЛОЖЕНИЯ СЕКЦИОННЫХ ВОРОТ

Фотоэлектрический датчик **SDP** отслеживает положение полотна и автоматически блокирует движение платформы при закрытых воротах.



Фотоэлектрический датчик подключается к блоку управления уравнительной платформой и устанавливается в вертикальную направляющую секционных ворот.

Использование аксессуара исключает возможность повреждения секционных ворот по причине невнимательности или спешки персонала.

Технические характеристики

Параметр	Значение
Напряжение	10—30 В постоянного тока
Максимальная дальность действия (заводская настройка), мм	150
Температурный диапазон, °С	–15...+55
Вес, кг	0,25
Степень защиты	IP67
Класс защиты	III
Источник света	Инфракрасный (880 нм)

9 СЕРТИФИКАТЫ

9.1. УРАВНИТЕЛЬНАЯ ПЛАТФОРМА SL



ЕВРАЗИЙСКИЙ ЭКОНОМИЧЕСКИЙ СОЮЗ ДЕКЛАРАЦИЯ О СООТВЕТСТВИИ

Заявитель: Общество с ограниченной ответственностью «Алютех Воротные Системы»,
место нахождения: ул. Селицкого, д. 10, комната 508, 220075, Свободная экономическая зона «Минск», Минский район, Минская область, Республика Беларусь,
адрес места осуществления деятельности: Новодворский сельсовет, д. 62, район деревни Королищевичи, 223016, Минский район, Минская область, Республика Беларусь,
 зарегистрирован в Едином государственном регистре юридических лиц и индивидуальных предпринимателей за № 808001246,
телефон: +375 17 330 11 00, **адрес электронной почты:** info@alutech-doors.by,
 в лице директора Коголёнок Сергея Михайловича,
заявляет, что платформа уравнительная электрогидравлическая с поворотной аппаратурой серии SL.XXX-XXXX-XXX x XXX, где обозначения модели согласно приложению 1 на 1 (одном) листе
изготовитель: Общество с ограниченной ответственностью «Алютех Воротные Системы»,
место нахождения: ул. Селицкого, д. 10, комната 508, 220075, Свободная экономическая зона «Минск», Минский район, Минская область, Республика Беларусь,
адрес места осуществления деятельности: Новодворский сельсовет, д. 62, район деревни Королищевичи, 223016, Минский район, Минская область, Республика Беларусь,
 выпускаемая по ТУ ВУ 808001246.004-2016 «Платформы уравнительные электрогидравлические»
код ТН ВЭД ЕАЭС: 8479 89 970 8
 серийный выпуск

соответствует требованиям: технических регламентов Таможенного союза «О безопасности низковольтного оборудования» (ТР ТС 004/2011), «Электромагнитная совместимость технических средств» (ТР ТС 020/2011).

Декларация о соответствии принята на основании:

- протокола испытаний № 171ПБ/06-2-2021ИЦ от 27.05.2021, выданного испытательным центром государственного учреждения «Белорусская машиноиспытательная станция», аттестат аккредитации № ВУ/112. 1 0037;

- протоколов испытаний №34217 ЭМС от 20.05.2021, №34192 ЭБ от 08.06.2021, №5354 от 22.04.2016, выданных Испытательным центром Научно-производственного республиканского унитарного предприятия «Белорусский государственный институт стандартизации и сертификации», аттестат аккредитации № ВУ/112. 1.0085.

Схема декларирования соответствия: 1д.

Дополнительная информация:

Примененные стандарты согласно приложению 2 на 1 (одном) листе.

Условия хранения: платформы должны храниться в помещении или под навесом. Срок хранения – 1 год. Срок службы – 10 лет. Гарантийный срок службы – 2 года.

Технические требования, требования безопасности, указания по эксплуатации и хранению указаны в ТУ ВУ 808001246.004-2016 и эксплуатационной документации.

Обоснование безопасности (анализа и оценки рисков) платформ уравнительных электрогидравлических, изготавливаемых Обществом с ограниченной ответственностью «Алютех Воротные Системы».

Сертификат соответствия системы менеджмента качества требованиям ISO 9001:2015 № TIC 15 100 2010902 от 05.08.2020, выдан TÜV Thüringen e.V.

Декларация о соответствии действительна с даты регистрации по 09.06.2026 включительно.

подпись



Коголёнок Сергей Михайлович
(Ф.И.О. заявителя)

Регистрационный номер декларации о соответствии ЕАЭС № ВУ/112 11.01. ТР004 003.02 01345

Дата регистрации декларации о соответствии 16.06.2021



CE DECLARATION OF CONFORMITY

№SL/2016

We, **Alutech Door System LLC** (Republic of Belarus) declare that

Electrohydraulic dock leveler with swing lip SL series*

*Authorised representative in EU: **Alutech Systems s.r.o.**, CTPark Bor, Nova Hospoda 19

Is in conformity with the following European Directives:

DIRECTIVE 2014/35/EU
DIRECTIVE 2014/30/EU
MACHINERY DIRECTIVE 2006/42/EC

The following reference standards were applied to assess the conformity with respective of the above mentioned European Directives:

EN 1398:2009
EN 60204-1:2006+A1:2009
EN 61000-6-1:2007
EN 61000-6-3:2007+A1:2011
ISO 12100:2010

Sergey Kogolenok – Director of Alutech Door System LLC

.....
(name and function)

Minsk, 01/08/2016

.....
(place and date of issue)



ДЕКЛАРАЦІЯ
про відповідність
Технічного регламенту безпеки машин;
Технічного регламенту з електромагнітної сумісності обладнання;
Технічного регламенту низьковольтного електричного обладнання
(назва Технічного регламенту)

Товариство з обмеженою відповідальністю «Алютех Воротные Системы», Республіка Білорусь, 220075, Мінська область, Мінський район, СЭЗ «Минск», вул. Селицкого, 10-508

(повне найменування суб'єкта господарювання (виробника або уповноваженого представника, який декларує відповідність продукції) та його місцезнаходження)

підтверджує, що: **платформа зрівняльна електрогідравлічна з поворотною апареллю серії SL**
(повна назва апаратури, тип, партія, серійний номер та будь-яка інша

що виготовлена по ТУ ВУ 808001246.004-2016, код УКТ ЗЕД 8428 90 900 0

серійне виробництво

інформація, що надає можливість ідентифікувати апаратуру)

яка виготовляється (виготовлена): **Товариство з обмеженою відповідальністю «Алютех Воротные Системы», Республіка Білорусь, 220075, Мінська область, Мінський район, СЭЗ «Минск», вул. Селицкого, 10-508**

(найменування та місцезнаходження виробника)

відповідає вимогам **ДСТУ EN 292-1-2001, ДСТУ EN 292-2-2001, ДСТУ EN 418-2003, ДСТУ**
(позначення нормативних документів з роками їх затвердження,

EN 1037-2003, ДСТУ EN 60204-1:2004, ДСТУ IEC 61000-6-1:2007, ДСТУ IEC 61000-6-3:2007,
що застосовані під час оцінювання електромагнітної сумісності, та/або інших рішень,

ДСТУ EN 982-2003, ДСТУ EN 349:2002

прийнятих для забезпечення виконання вимог Технічного регламенту)

Уповноважений представник в Україні:
Товариство з обмеженою відповідальністю «Алютех-К»,
Україна, Київська область, м. Бровари, вул. Кутузова, д. 61

Декларацію складено під цілковиту відповідальність **виробника** або уповноваженого представника.



(підпис)

С.М.Коголенок
(ініціали та прізвище)

Модуль А (внутрішній контроль виробництва)

9.2. УРАВНИТЕЛЬНАЯ ПЛАТФОРМА TL



ЕВРАЗИЙСКИЙ ЭКОНОМИЧЕСКИЙ СОЮЗ ДЕКЛАРАЦИЯ О СООТВЕТСТВИИ

Заявитель: Общество с ограниченной ответственностью «Алютех Воротные Системы»
место нахождения: ул. Селицкого, д. 10, комната 508, 220075, Свободная экономическая зона «Минск», Минский район, Минская область, Республика Беларусь
адрес места осуществления деятельности: Новодворский сельсовет, д. 62, район деревни Королишевичи, 223016, Минский район, Минская область, Республика Беларусь
 зарегистрирован в Едином государственном регистре юридических лиц и индивидуальных предпринимателей за № 808001246
телефон: +375 17 330 11 00, **адрес электронной почты:** info@alutech-doors.by
в лице директора Коголёнка Сергея Михайловича
заявляет, что платформа уравнительная электрогидравлическая с выдвигной аппаратурой серии TL.XXX-XXXX-XXX x XXX, где обозначения модели согласно приложению 1 на 1 (одном) листе изготовитель: Общество с ограниченной ответственностью «Алютех Воротные Системы»
место нахождения: ул. Селицкого, д. 10, комната 508, 220075, Свободная экономическая зона «Минск», Минский район, Минская область, Республика Беларусь,
адрес места осуществления деятельности по изготовлению продукции: ул. Бабушкина 21, 220024, г. Минск, Республика Беларусь
 выпускаемая по ТУ ВУ 808001246.004-2016 «Платформы уравнительные электрогидравлические»
код ТН ВЭД ЕАЭС: 8479 89 970 7
 серийный выпуск

соответствует требованиям технических регламентов Таможенного союза «О безопасности низковольтного оборудования» (ТР ТС 004/2011), «Электромагнитная совместимость технических средств» (ТР ТС 020/2011).

Декларация о соответствии принята на основании:

- протоколов испытаний №18388 ЭБ от 30.03.2022, №18357 ЭМС от 30.03.2022, выданных Испытательным центром Научно-производственного республиканского унитарного предприятия «Белорусский государственный институт стандартизации и сертификации», аттестат аккредитации № ВУ/112. 1.0085.

схема декларирования соответствия: 1д.

Дополнительная информация:

Примененные стандарты: ГОСТ Р МЭК 60204-1-2007 «Безопасность машин. Электрооборудование машин и механизмов. Часть 1. Общие требования». ГОСТ 30804.6.1-2013 (IEC 61000-6-1:2005) «Совместимость технических средств электромагнитная. Устойчивость к электромагнитным помехам технических средств, применяемых в жилых, коммерческих зонах и производственных зонах с малым энергопотреблением. Требования и методы испытаний». ГОСТ 30804.6.3-2013 (IEC 61000-6-3:2006) «Совместимость технических средств электромагнитная. Электромагнитные помехи от технических средств, применяемых в жилых, коммерческих зонах и производственных зонах с малым энергопотреблением. Нормы и методы испытаний».

Условия хранения: платформы должны храниться в помещении или под навесом. Срок хранения – 1 год. Срок службы – 10 лет. Гарантийный срок эксплуатации – 2 года.

Технические требования, требования безопасности, указания по эксплуатации и хранению указаны в ТУ ВУ 808001246.004-2016 и эксплуатационной документации.

Сертификат соответствия системы менеджмента качества требованиям ISO 9001:2015 №ПИС 18.100.2018902 от 05.08.2020, выдан TÜV Thüringen e.V.

Декларация о соответствии действительна с даты регистрации по 03.04.2027 включительно.



Коголёнок Сергей Михайлович
(Ф.И.О. заявителя)

Регистрационный номер декларации о соответствии ЕАЭС № ВУ/112 11.01. ТР004 003.02 04984

Дата регистрации декларации о соответствии 08.04.2022



CE DECLARATION OF CONFORMITY

№TL/2017

We, **Alutech Door System LLC** (Republic of Belarus) declare that

Electrohydraulic leveller with telescopic lip TL series*

*Authorised representative in EU: **Alutech Systems s.r.o.**, CTPark Bor, Nova Hospoda 19

Is in conformity with the following European Directives:

DIRECTIVE 2014/35/EU
DIRECTIVE 2014/30/EU
MACHINERY DIRECTIVE 2006/42/EC

The following reference standards were applied to assess the conformity with respective of the above mentioned European Directives:

EN 1398:2009
EN 60204-1:2006+A1:2009
EN 61000-6-1:2007
EN 61000-6-3:2007+A1:2011
ISO 12100:2010

Sergey Kogolenok – Director of Alutech Door System LLC

.....
 (name and function)

Minsk, 01/06/2017

.....
 (place and date of issue)



.....
 (signature)

**ДЕКЛАРАЦІЯ
про відповідність**

**Технічного регламенту безпеки машин;
Технічного регламенту з електромагнітної сумісності обладнання;
Технічного регламенту низьковольтного електричного обладнання**
(назва Технічного регламенту)

**Товариство з обмеженою відповідальністю «Алютех Воротные Системы», Республіка Білорусь,
220075, Мінська область, Мінський район, СЭЗ «Минск», вул. Селицкого, 10-508**
(повне найменування суб'єкта господарювання (виробника або уповноваженого представника, який декларує відповідність продукції) та його місцезнаходження)

підтверджує, що: **платформа зрівняльна електрогідравлічна з висувною апареллю серії**
(повна назва апаратури, тип, партія, серійний номер та будь-яка інша

**TL.XXX.XXXX-XXX x XXX, де позначення моделі (згідно з додатком 2 на 1 (одному) аркуші),
що виготовлена по ТУ ВУ 808001246.004-2016, код УКТ ЗЕД 8428 90 900 0**

серійне виробництво
інформація, що надає можливість ідентифікувати апаратуру)

яка виготовляється (виготовлена): **Товариство з обмеженою відповідальністю «Алютех
Воротные Системы», Республіка Білорусь, 220075, Мінська область, Мінський район, СЭЗ
«Минск», вул. Селицкого, 10-508**
(найменування та місцезнаходження виробника)

відповідає вимогам **ДСТУ EN 1398:2014, ДСТУ EN ISO 12100:2014, ДСТУ EN 60204-1:2015,**
(позначення нормативних документів з роками їх затвердження,

ДСТУ ІЕС 61000-6-1:2007, ДСТУ ІЕС 61000-6-3:2007
що застосовані під час оцінювання електромагнітної сумісності, та/або інших рішень,

прийнятих для забезпечення виконання вимог Технічного регламенту)

Уповноважений представник в Україні:
Товариство з обмеженою відповідальністю «Алютех-К»,
Україна, Київська область, м. Бровари, вул. Кутузова, д. 61

Декларацію складено під цілковиту відповідальність **виробника** або
уповноваженого представника.

**Директор ТОВ «Алютех
Воротные Системы»**
(посада)

М.П.

15.05.2017
(дата)



С.М.Коголенок
(ініціали та прізвище)

Модуль А (внутрішній
контроль виробництва)



CE DECLARATION OF CONFORMITY

№CUL01/2016

We, **Alutech Door Systems LLC** (Republic of Belarus) declare that

control box CUL01 trade mark ALUTECH*

***Manufacturer: Shanghai Baolu Technology Co., Ltd. (for ALUTECH)**

Authorised representative in EU: **Alutech Systems s.r.o.**, CTPark Bor, Nova Hospoda 19

Is in conformity with the following European Directives:

- DIRECTIVE 2014/35/EU**
- DIRECTIVE 2014/30/EU**
- MACHINERY DIRECTIVE 2006/42/EC**

The following reference standards were applied to assess the conformity with respective of the above mentioned European Directives:

- EN 61439-1:2011**
- EN 61000-3-2:2014**
- EN 61000-3-3:2013**
- EN 61000-4-2:2009**
- EN 61000-4-3:2006+A2:2010**
- EN 61000-4-4:2012**
- EN 61000-4-5:2014**
- EN 61000-4-6:2014**
- EN 61000-4-8:2010**
- EN 61000-4-11:2004**
- EN 61000-6-3:2007+A1:2011**

Sergey Kogolenok – Director of Alutech Door Systems LLC

.....
(name and function)

Minsk, 01/08/2016

.....
(place and date of issue)



.....
(signature)

9.3. СВЕТОДИОДНЫЙ ПРОЖЕКТОР LED-DL



ЕВРАЗИЙСКИЙ ЭКОНОМИЧЕСКИЙ СОЮЗ ДЕКЛАРАЦИЯ О СООТВЕТСТВИИ

Заявитель Общество с ограниченной ответственностью «Алютех Воротные Системы»
место нахождения: Свободная экономическая зона «Минск», ул. Селицкого, дом 10, комн. 508, 220075, Минский район, Минская область, Республика Беларусь
адрес места осуществления деятельности: Новодворский сельсовет, дом 62, район деревни Королишевичи, 223016, Минский район, Минская область, Республика Беларусь
зарегистрировано в Едином государственном регистре юридических лиц и индивидуальных предпринимателей за № 808001246
телефон: +375 17 330 11 00, **адрес электронной почты:** info@alutech-doors.by
в лице директора Коголенка Сергея Михайловича
заявляет, что прожектор светодиодный торговой марки OE, артикул LED-DL
изготовитель: Ningbo OE Lighting Manufacturing Co., Ltd.
место нахождения: No.60 Wangyangli, Dingjiashan Village, Xiaogang Street, Beilun, Ningbo, Китай

код ТН ВЭД ЕАЭС: 9405 42 001 2

серийный выпуск

соответствует требованиям технических регламентов Таможенного союза «О безопасности низковольтного оборудования» (ТР ТС 004/2011), «Электромагнитная совместимость технических средств» (ТР ТС 020/2011)

Декларация о соответствии принята на основании:

протоколов испытаний № 3134489.50А v1.2 от 04.06.2015, № 3134490.50А от 10.03.2015, № 3134491.50 от 15.09.2014, № 3134491.10 от 15.09.2014, выданных DEKRA Testing and Certification (Shanghai) Ltd., Китай

схема декларирования соответствия: 1д

Дополнительная информация: ГОСТ ИЕС 60598-1-2013 «Светильники. Общие требования и методы испытаний». ГОСТ ИЕС 60598-2-5-2012 «Светильники. Часть 2. Частные требования. Прожекторы заливающего света». ГОСТ ИЕС 62471-2013 «Фотобиологическая безопасность ламп и ламповых систем». ГОСТ ИЕС 61000-3-2-2017 «Электромагнитная совместимость (ЭМС). Часть 3-2. Нормы. Нормы эмиссии гармонического тока (оборудование с потребляемым током не более 16 А в одной фазе)». ГОСТ ИЕС 61000-3-3-2015 «Электромагнитная совместимость (ЭМС). Часть 3-3. Нормы. Ограничение изменений напряжения, колебаний напряжения и фликера в общественных низковольтных системах электроснабжения для оборудования с номинальным током не более 16 А (в одной фазе), подключаемого к сети электропитания без особых условий». ГОСТ ИЕС 61547-2013 «Электромагнитная совместимость. Помехоустойчивость светового оборудования общего назначения. Требования и методы испытаний». ГОСТ CISPR 15-2014 «Нормы и методы измерений характеристик радиопомех от электрического светового и аналогичного оборудования». ГОСТ ИЕС 62493-2014 «Оценка осветительного оборудования, связанная с влиянием на человека электромагнитных полей».

Условия хранения: хранение изделия должно осуществляться в упакованном виде в закрытых сухих помещениях при отсутствии в воздухе кислотных, щелочных и других агрессивных примесей.

Контракт № OEL-ADS/2021 от 29.10.2021.

Декларация о соответствии действительна с даты регистрации по 18.01.2027 включительно.



Коголенок Сергей Михайлович

Регистрационный номер декларации о соответствии ЕАЭС № ВУ/112 11.01. ТР004 003.02 04422

Дата регистрации декларации о соответствии 03.02.2022

9.4. ДАТЧИК ПОЛОЖЕНИЯ СЕКЦИОННЫХ ВОРОТ SDP

ДЕКЛАРАЦІЯ
про відповідність

Технічний регламент з електромагнітної сумісності обладнання

(назва Технічного регламенту)

ТОВ «Алютех-К»

(повне найменування суб'єкта господарювання (виробника або уповноваженого

07400, Україна, Київська обл., м.Бровари, вул. Кутузова, 61

представника, який декларує відповідність продукції) та його місцезнаходження)

підтверджує, що датчик положення секційних воріт SDP

(повна назва апаратури, тип, партія, серійний номер та будь-яка інша

інформація, що надає можливість ідентифікувати апаратуру)

яка виготовляється (виготовлена): «Shanghai Lanbao Sensing Technology Co., Ltd.», No
228, Jinbi Road, Jin Hui Industrial District, Fengxian
District, Shanghai, China»

(найменування та місцезнаходження виробника)

відповідає вимогам ДСТУ ІЕС 61000-6-1:2015, ДСТУ ІЕС 61000-6-1:2015

(позначення нормативних документів з роками їх затвердження,

що застосовані під час оцінювання електромагнітної сумісності, та/або інших рішень,

прийнятих для забезпечення виконання вимог Технічного регламенту)

Декларацію складено під цілковиту відповідальність виробника або уповноваженого
представника.Директор
(посада)

М. П.

04.05.2018 р.
датаО.С.Остапчук
(ініціали та прізвище)

Регістраційний номер декларації про відповідність: № АК.001.2018



EU DECLARATION OF CONFORMITY

№SDP/2019

We, **Alutech Doors Systems LLC**
10-508 Selitskogo str.
FEZ "Minsk", Minsk region, Minsk area
Republic of Belarus

Declare under our sole responsibility that the products

Product name: Sensor of sectional door position
Model: **SDP**

Under the **ALUTECH*** trade mark

*Manufacturer: **Shanghai Lanbao Sensing Technology Co., Ltd.**
Authorised representative in the EU: **Alutech Systems s.r.o.**, CTPark Bor, Nova Hospoda 19, Czech Republic

Are in conformity with the following European Directive:

DIRECTIVE 2014/30/EU

Harmonized standards applied:

EN 60947-5-2:2007+A1:2012

Minsk, October 16, 2019
(place and date of issue)



Sergey Kogolenok, Director of
Alutech Doors Systems LLC
(authorised signature)



ЕВРАЗИЙСКИЙ ЭКОНОМИЧЕСКИЙ СОЮЗ ДЕКЛАРАЦИЯ О СООТВЕТСТВИИ

Заявитель Общество с ограниченной ответственностью «Алютех Воротные Системы»
место нахождения: Республика Беларусь, 220075, Минская область, Минский район, Свободная экономическая зона «Минск», улица Селицкого, дом 10, комната 508
адрес места осуществления деятельности: Республика Беларусь, 223016, Минская область, Минский район, Новодворский сельсовет, дом 62, район деревни Королишевичи
 зарегистрировано в Едином государственном регистре юридических лиц и индивидуальных предпринимателей за № 808001246

телефон: +375 17 299 61 11, **адрес электронной почты:** info@alutech.by

в лице директора Коголенка Сергея Михайловича

заявляет, что датчик положения секционных ворот, артикул SDP

изготовитель: «Shanghai Lanbao Sensing Technology Co., Ltd.»

место нахождения: No. 228, Jinbi Road, Jin Hul Industrial District, Fengxian District, Shanghai, Китай

код ТН ВЭД ЕАЭС 9032 89 000 0

партия – 220 штук, поступившая по контракту № 00457 от 20.09.2017, инвойсу № CI190827012697 от 27.08.2019, авианакладной № WAYBILL 1024459262 от 29.08.2019

соответствует требованиям: технического регламента Таможенного союза: «Электромагнитная совместимость технических средств» (ТР ТС 020/2011).

Декларация о соответствии принята на основании:

протокола испытаний № 7266 от 20.11.2017, выданного Испытательным центром Научно-производственного республиканского унитарного предприятия «Белорусский государственный институт стандартизации и сертификации» (ИЦ БелГИСС), аттестат аккредитации № BY/112 02.1.0.0085.

Схема декларирования соответствия: 4д

Дополнительная информация:

Примененные стандарты: ГОСТ 30804.6.1-2013 (IEC 61000-6-1:2005) Совместимость технических средств электромагнитная. Устойчивость к электромагнитным помехам технических средств, применяемых в жилых, коммерческих зонах и производственных зонах с малым энергопотреблением. Требования и методы испытаний, ГОСТ 30804.6.3-2013 (IEC 61000-6-3:2006) Совместимость технических средств электромагнитная. Электромагнитные помехи от технических средств, применяемых в жилых, коммерческих зонах и производственных зонах с малым энергопотреблением. Нормы и методы испытаний.

Срок службы: 8 лет; гарантийный срок: 1 год. Условия хранения: в упакованном виде в закрытых сухих помещениях. Срок хранения: 5 лет с даты изготовления.

Декларация о соответствии действительна с даты регистрации по срок не установлен включительно.

подпись 



Коголенок Сергей Михайлович
(Ф.И.О. заявителя)

Регистрационный номер декларации о соответствии

ЕАЭС № BY/112 11.02. TR CU 010-29375

Дата регистрации декларации о соответствии 11.09.2019

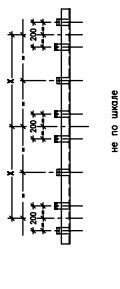
Расположение анкеров на заднем уголке
сменные анкера должны располагаться в рядах попарно



Вид сверху

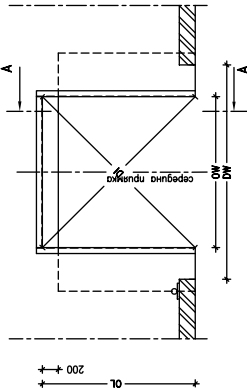

Вид в разрезе А-А

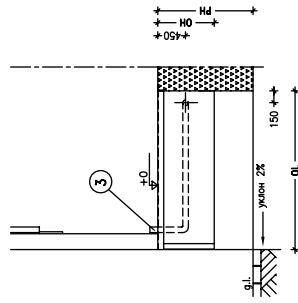

Вид спереди



Схема подготовки приямка и проведения бетонных работ



Уголки оформления приямка

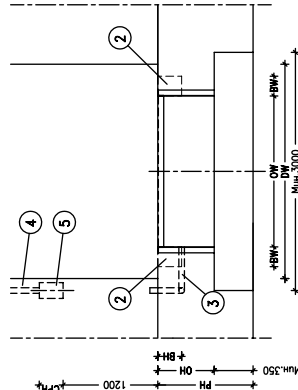
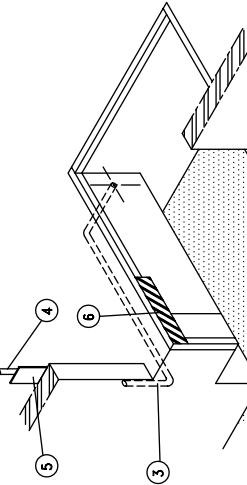
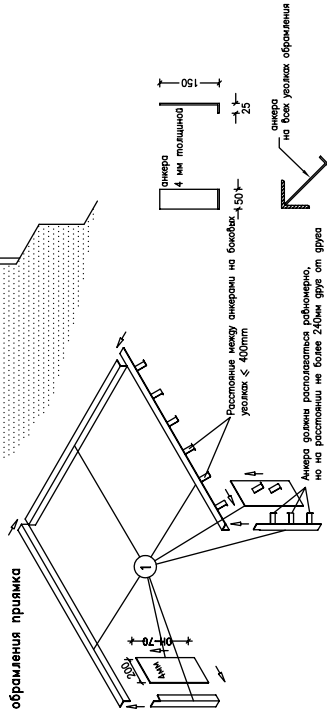

Примечания:

Допустимые отклонения размеров: $-0/+10$
 Анкера должны быть прибиты к обрамляющей арматуре.
 Приямок должен быть прямоугольным и выложен в соответствии со всеми указаниями.
 Все углы приямка должны быть прямыми $- 90$ градусов.
 Усилия, которые должны выдерживать бетонная конструкция приямка прилагаются отдельным чертежом.
 В местах крепления багеров на бетонное основание воздействуют нагрузки в 59 кН, возникающие при парковке автомобиля весом 30 тонн на скорости 5 км/ч.

РАБОТЫ КОТОРЫЕ ДОЛЖЕН ВЫПОЛНИТЬ ЗАКАЗЧИК САМОСТОЯТЕЛЬНО

Строительные:

- 1 Подготовка приямка в соответствии со всеми требованиями.
- 2 Подготовка и установка обрамляющих уголков (70x70x7) и стальных пластин 4мм.
- 3 Подготовка поверхности под установку багеров, размер ВМЖВН.

Подготовка электрических подключений:

- 4 Защитный кабель канал между полом и блоком управления.
- 5 Кабель канал Ø70мм для подключения урнательной платформы к блоку управления.
- 6 400В трехфазное заземление, изолированное электрическое подключение.
- 7 Подготовка соответствующей поверхности для установки блока управления, размер СРЖСРН.

Другие:

- 8 Разместить черно-желтые диагональные предупреждающие полосы в соответствующих местах приямка.

Размеры приямка, мм	Заказная длина платформы, мм			
	2000	2500	3000	3500
ОЛ — длина приямка	2100	2600	3100	3600
ОН — высота приямка	610	610	710	810
			810	910

Размеры приямка, мм	Заказная ширина платформы, мм			
	1750	2000	2250	
ОШ — ширина приямка	1780	2030	2280	
Х — расстояние между анкерами	760	760	1025	

Длина приямка, мм	Длина приямка, мм			
	2100	2600	3100	3600
Ширина приямка, мм	1780	2151	2522	2893
	2030	2921	3299	3705
	2280	3100	3468	3846
			4261	4681
			5114	

АЛЮТЕХ SL модель S
схема подготовки приямка
с нишей под габрибоорт

МОДЕЛЬ S (10 ТОНН)

Расположение анкеров на заднем уголке

сменные размеры должны располагаться в равных пропорциях не по ширине

Анкеры
мм по ширине

Уголки оформления

Расстояние между анкерами на боковых уголках 2-40мм

Анкеры должны располагаться равномерно, но на расстоянии не более 240 мм друг от друга

анкеры на всех уголках оформления

Вид сверху

средняя ширина приямка

Вид в разрезе А-А

Вид спереди

Примечания:
 Допустимые отклонения размеров: -0/+10
 Анкера должны быть прибиты к обрамляющей арматуре.
 Приямок должен быть прямоугольным и выполнен в соответствии со всеми указаниями.
 Все углы приямка должны быть прямыми - 90 градусов.
 Усилия, которые должны выдерживать бетонная конструкция приямка прилагается отдельным чертежом
 В местах крепления багеров на бетонное основание воздействуют нагрузки в 59 кН, возникающие при парковке грузовика весом 30 тонн на скорости 5 км/ч.

Размеры приямка, мм	Заказная длина платформ, мм			
	2000	2500	3000	3500
ОЛ - длина приямка	2100	2600	3100	3600
ОШ - высота приямка	610	610	710	810
			810	910
			910	910

Размеры приямка, мм	Заказная ширина платформ, мм	
	1750	2000
ОШ - ширина приямка	1780	2030
X - расстояние между анкерами	760	760
	760	1025

Длина приямка, мм	Длина приямка, мм			
	2100	2600	3100	3600
Ширина приямка, мм	1780	1780	3151	3575
	2030	2921	3289	3705
	2280	3100	3458	3848
			4261	4681
			4681	5134

РАБОТЫ, КОТОРЫЕ ЗАКАЗЧИК ДОЛЖЕН ВЫПОЛНИТЬ САМОСТОЯТЕЛЬНО

Строительные:
 - Подготовка приямка в соответствии со всеми требованиями.
 - Поставка и установка обрамляющих уголков (70x70x7) и стальных пластин 4мм.
 - Подготовка поверхности под установку багеров, размер ВМЖВН.
Подготовка электрических подключений:
 - Защитный кабель канал между полом и блоком управления.
 - Кабель канал Ø70мм для подключения уравнильной платформы к блоку управления.
 - 400В трехфазное заземленное, изолированное электрическое подключение.
 - Подготовка соответствующей поверхности для установки блока управления, размер СРЖУСРН.
Другие:
 - Разместить черно-желтые диагональные предупреждающие полосы в соответствующих местах приямка.

ALUTECH SL (10кН) модель S
 чертеж подготовки приямка
 без ниши под гидроборт

МОДЕЛЬ W

Чертеж подготовки приямка

Уголки обрамления приямка

Расстояние между омерами на боковых и задних углах ≤ 400 мм

ВИД 1
(Задний угол)

масштаб: 1:10

ВИД 2
(Боковой угол)

масштаб: 1:10

Вид в разрезе А-А

ВИД 1

Вид сверху

Вид сверху

Примечания:

Допустимые отклонения размеров: $-0/+10$

Приямок должен быть прямоугольным и выполнен в соответствии со всеми указаниями.

Все углы приямка должны быть прямыми $- 90$ градусов.

Усилия, которые должны выдерживать бетонная конструкция приямка прилагаются отдельным чертежом

В местах крепления багнетов на бетонное основание воздействуют нагрузки в 59 кН, возникающие при парковке грузовика весом 30 тонн на скорости 5 км/ч.

РАБОТЫ, КОТОРЫЕ ПОДРЯДЧИК ДОЛЖЕН ВЫПОЛНИТЬ САМОСТОЯТЕЛЬНО

Строительные:

- Подготовка приямка в соответствии со всеми требованиями.
- Постройка и установка обрамляющих уголков (80x80x8 мм) и стальных пластин 20x10 мм.
- Подготовка поверхности под установку багнетов, размер ВЖВН.

Подготовка электрических подключений:

- Защитная кабель канал между полом и блоком управления.
- Кабель канал Ø70мм для подключения уравнивающей платформы к блоку управления.
- 400В трехфазное заземленное, изолированное электрическое подключение.
- Подготовка соответствующей поверхности для установки блока управления, размер СРЖХСРН.

Другие:

- Разместить черно-желтые диагональные предупредительные полосы в соответствующих местах приямка.

Размеры приямка, мм	Заказная длина платформы, мм			
	2000	2500	3000	3500
DL – длина приямка	2110	2610	3110	3610
OL – длина приямка	2786	3182	3603	4045
OH – высота приямка	610	610	710	810
	810	810	810	910

Размеры приямка, мм	Заказная ширина платформы, мм	
	DW	DW+
OW – ширина приямка	1750	2000
	1820	2070
		2250
		2320

Ширина приямка, мм	Длина приямка, мм			
	2110	2610	3110	3610
DL – длина приямка	2110	2610	3110	3610
OL – длина приямка	2786	3182	3603	4045
OH – высота приямка	2070	2956	3331	3736
	2320	3136	3492	3880
				4291
				4719
				5161

ALUTECH SL модель W
чертеж подготовки приямка

НАГРУЗКИ, ВОЗНИКАЮЩИЕ ПРИ АВАРИЙНОЙ ОСТАНОВКЕ

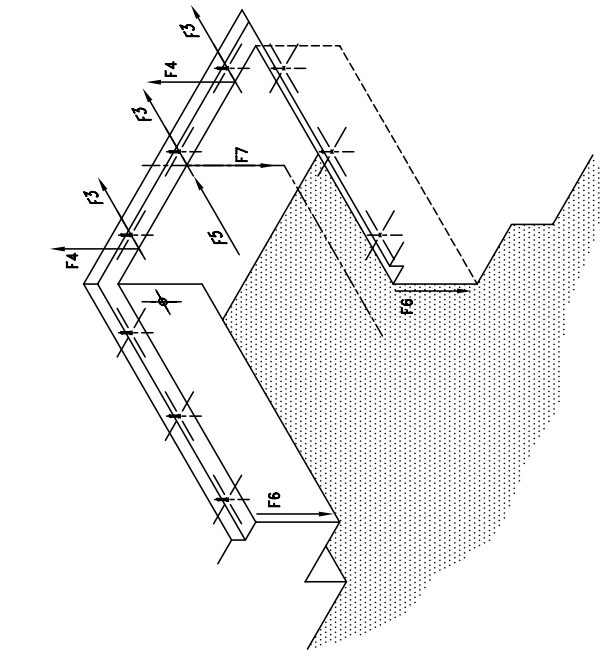

НАГРУЗКИ, ВОЗНИКАЮЩИЕ ПРИ НОРМАЛЬНОМ ИСПОЛЬЗОВАНИИ

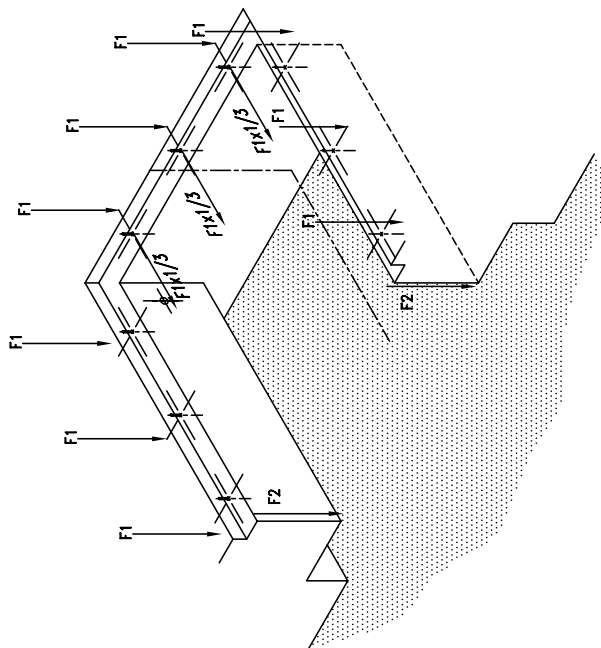

НАГРУЗКА кН	Для платформ с допустимой нагрузкой 60кН							
	F1	F2	F3	F4	F5	F6	F7	
2000	42	60	20	-12	60	28	2	
2500	42	65	18	13	54	32	2	
3000	42	67	18	29	54	34	2	
3500	42	70	17	41	51	36	2	
4000	42	71	17	67	51	38	2	
4500	42	71	17	67	51	38	2	

- F1— Нагрузка на стальную арматуру, забетонированную по периметру приямка
- F2— Нагрузка, возникающая, когда платформа находится в стационарном положении, при движении по ней погрузчика
- F3— Горизонтальная нагрузка в местах соединения
- F4— Вертикальная нагрузка в местах соединения
- F5— Горизонтальная нагрузка, возникающая при аварийной остановке цилиндра
- F6— Вертикальная нагрузка в местах сборки
- F7— Вертикальная нагрузка на заднюю часть рамы

чертеж нагрузок на приямок
для платформы
ALUTECH SL модель С

НАГРУЗКИ, ВОЗНИКАЮЩИЕ ПРИ АВАРИЙНОЙ ОСТАНОВКЕ

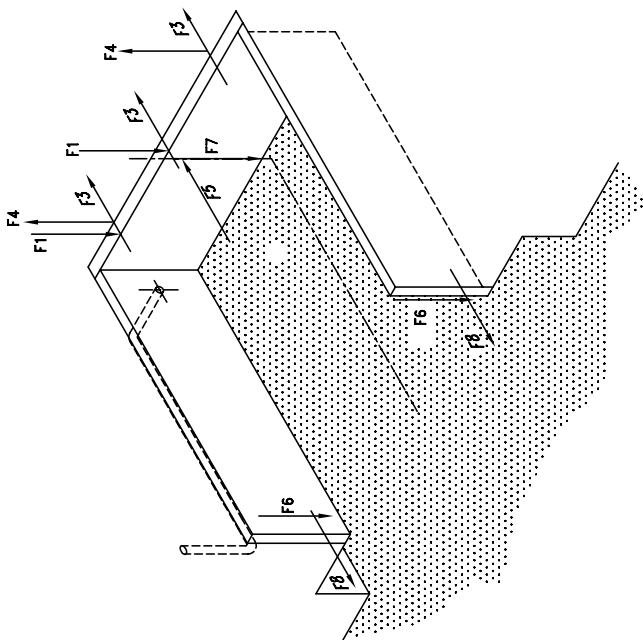

- F1—Нагрузка на услок, расположенный по периметру бокса платформы
- F2—Нагрузки, возникающие, когда платформа находится в стационарном положении, при движении по ней погрузчика
- F3—Горизонтальная нагрузка в местах соединения
- F4—Вертикальная нагрузка в местах соединения
- F5—Горизонтальная нагрузка, возникающая при аварийной блокировке цилиндров
- F6—Вертикальная нагрузка в местах сборки
- F7—Вертикальная нагрузка на заднюю часть рамы
- F8—Горизонтальная нагрузка в передней части рамы

чертеж нагрузок на приямок
для платформы
ALUTECH SL модель В

НАГРУЗКИ, ВОЗНИКАЮЩИЕ ПРИ НОРМАЛЬНОМ ИСПОЛЬЗОВАНИИ

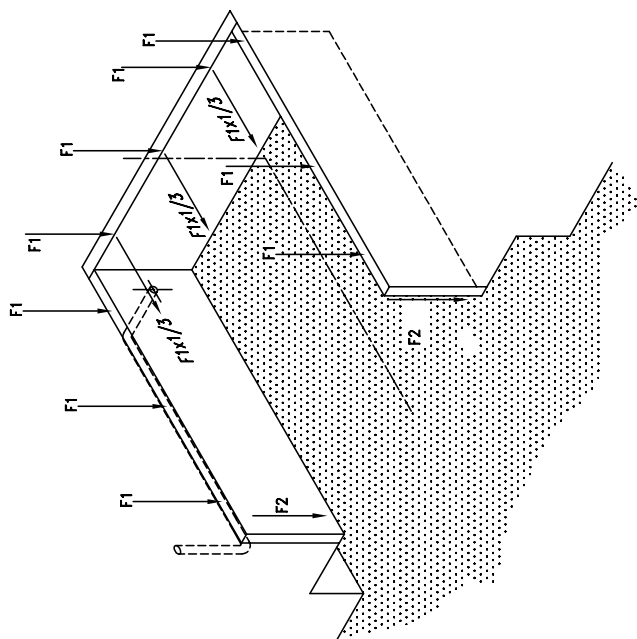

НАГРУЗКА, кг	Для платформ с допустимой нагрузкой 600кг							
	F1	F2	F3	F4	F5	F6	F7	F8
2000	42	60	20	12	60	55	2	30
2500	42	65	18	13	54	52	2	27
3000	42	67	17	29	52	51	2	26
3500	42	70	17	41	52	50	2	26
4000	42	71	17	67	52	50	2	26
4500	42	72	17	70	52	50	2	26

10.2. УРАВНИТЕЛЬНАЯ ПЛАТФОРМА СЕРИИ TL МОДЕЛЬ S

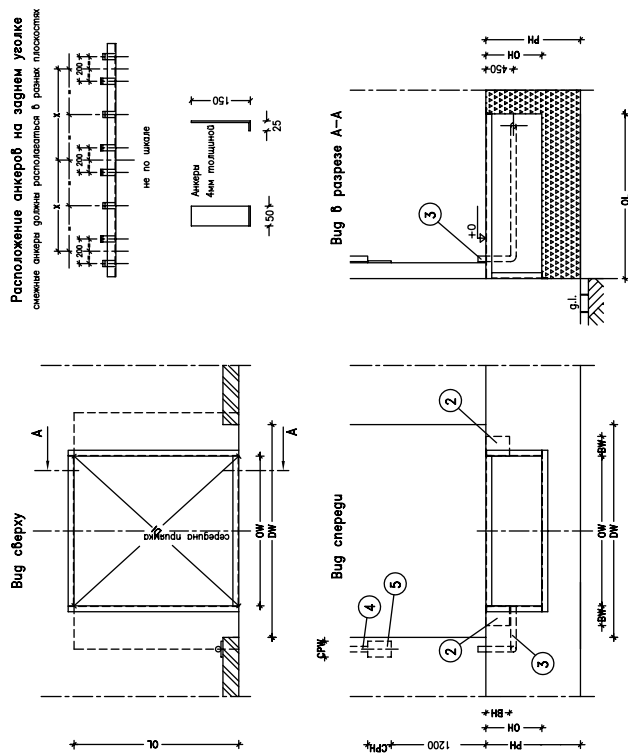
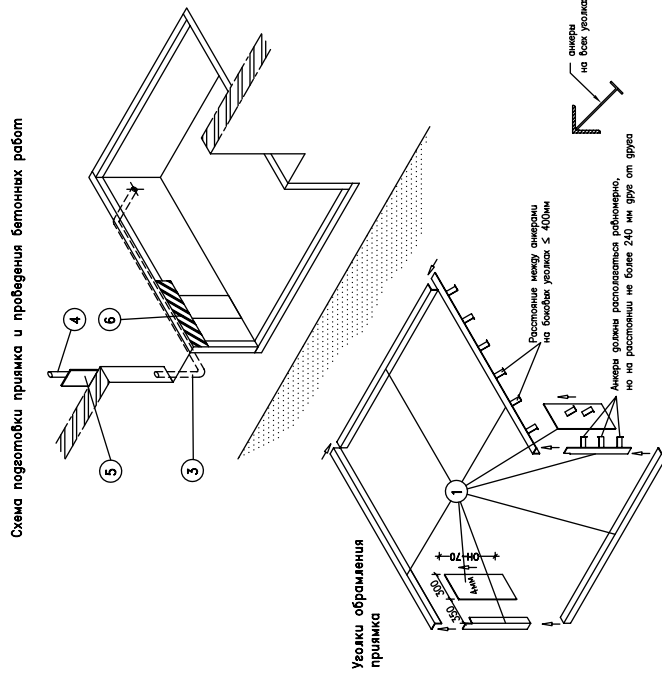

РАБОТЫ, КОТОРЫЕ ЗАКАЗЧИК ДОЛЖЕН ВЫПОЛНИТЬ САМОСТОЯТЕЛЬНО

Строительные:

- Подготовка приямка в соответствии со всеми требованиями.
- Поставка и установка ограничивающих узлом (70x70x7) и стальных пластин 4мм.
- Подготовка поверхности под установку бамперов, размер ВМЖВН.

Подготовка электрических подключений:

- Защитный кабель канал между полом и блоком управления.
- Кабель канал Ø70мм для подключения уравнивающей платформы к блоку управления.
- 400В трехфазное заземление, изолированное электрическое подключение.
- Подготовка соответствующей поверхности для установки блока управления, размер СРЖКСРН.

Другие:

- Разместить черно-желтые диагональные предупреждающие полосы в соответствующих местах приямка.

Примечания:

Допустимые отклонения размеров: -0/+10

Анкеры должны быть прибиты к обрамляющей арматуре.

Приямок должен быть прямоугольным и выполнен в соответствии со всеми указаниями.

Все узлы приямка должны быть прямыми - 90 градусов.

Узлы, которые должны выдерживать бетонная конструкция приямка прилагается отдельным чертежом

В местах крепления бамперов на бетонное основание будут действовать нагрузки в 59 кН, возникающие при парковке грузовика весом 30 тонн на скорости 5 км/ч.

		Заказанная длина платформы, мм				
Размеры приямка, мм	2000	2500	3000	3500	4000	4500
OL - длина приямка	2070	2570	3070	3570	4070	4570
OH - высота приямка	610	610	710	810	910	910

		Заказанная ширина платформы, мм			
Размеры приямка, мм	1750	2000	2250		
OW - ширина приямка	1780	2030	2280		
X - расстояние между анкерами	760	760	1025		

		Длина приямка, мм				
DL - длина диагонали, мм	2070	2570	3070	3570	4070	4570
Ширина приямка, мм	1780	2030	2280	2530	2780	3030
	2730	3125	3549	3990	4442	4895
	2030	2900	3275	3660	4107	4548
	2280	3080	3435	3825	4235	4665
						5107

ALUTECH TL модель S
схема подготовки приямка
без ниши под гидроборт

Рамное анкерное устройство на заднем уступе

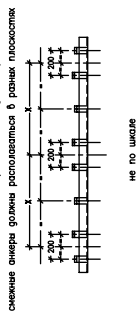

Вид сверху

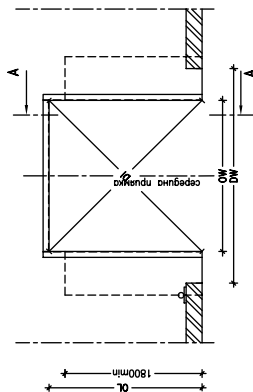

Вид в разрезе А-А

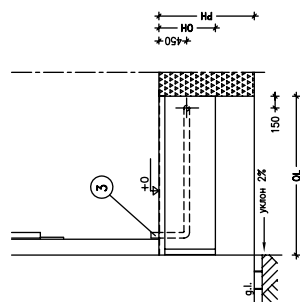

Вид спереди

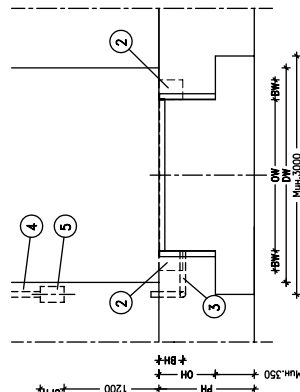

Примечания:

Допустимые отклонения размеров: $-0/+10$
 Анкер должен быть прибит к обрамляющей арматуре.
 Планка должна быть прикреплена к обрамляющей арматуре.
 Все углы планки должны быть прямыми и выложены в соответствии со всеми указаниями.
 Усилия, которые должны выдерживать бетонная конструкция планки прикладываются отдельным чертежом.
 В местах крепления болтов на бетонное основание должны действовать нагрузки в 59 кН, возникающие при парковке автомобиля весом 30 тонн на скорости 5 км/ч.

Размеры планки, мм	Заказная длина платформы, мм			
2000	2500	3000	3500	4000
2070	2570	3070	3570	4070
610	610	710	810	910

Размеры планки, мм	Заказная ширина платформы, мм	
1750	2000	2250
1780	2030	2280
X-расстояние между анкерами	760	1025

Ширина планки, мм	Длина планки, мм			
2070	2570	3070	3570	4070
2700	3125	3549	3990	4442
2030	2900	3275	3680	4107
2280	3080	3435	3825	4235
				4665
				5107

Схема подготовки планки и проведения бетонных работ

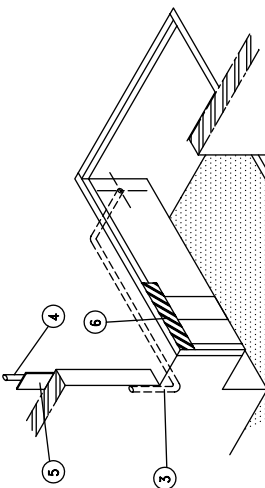

Узлы обрамления планки

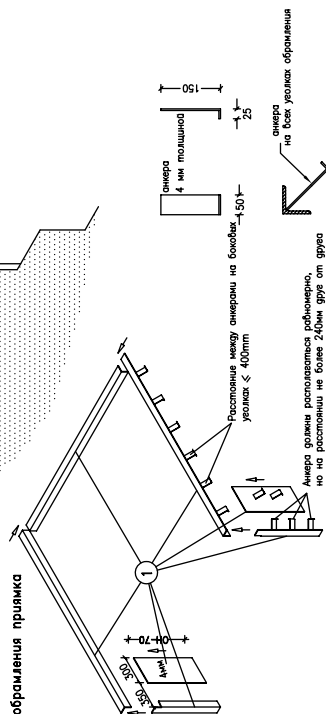

РАБОТЫ КОТОРЫЕ ДОЛЖЕН ВЫПОЛНИТЬ ЗАКАЗЧИК САМОСТОЯТЕЛЬНО

Строительные:

- 1 Подготовка планки в соответствии со всеми требованиями.
- 2 Подготовка и установка обрамляющих уголков (70x70x7) и стальных пластин 4мм.
- 3 Подготовка поверхности под установку болтов, размер ВМЖН.

Подготовка электрических подключений:

- 4 Защитный канал Ø70мм для подключения уравнивающей платформы к блоку управления.
- 5 Кабель трехжильное экранированное, изолированное электрическое подключение.
- 6 Подготовка соответствующей поверхности для установки блока управления, размер СРЖКСРН.

Другие:

- 7 Разместить черно-желтые диагональные предупреждающие полосы в соответствующих местах планки.

ALUTECH TL модель S
 схема подготовки планки
 с нишей под гидроборт

МОДЕЛЬ W

Вид сверху

Вид спереди

Вид в разрезе А-А

Вид 1
(вдоль угла)

Вид 2
(поперек угла)

Чертеж подготовки прямика

Уголки обрамления прямика

Расстояние между осями на боковых и торцевых уголках ≤ 400 мм

РАБОТЫ, КОТОРЫЕ ПОДРЯДЧИК ДОЛЖЕН ВЫПОЛНИТЬ САМОСТОЯТЕЛЬНО

Строительные:

- 1 Подготовка прямика в соответствии со всеми требованиями.
- 2 Поставка и установка обрамляющих уголков (80x80x8 мм) и стальных пластин 20x10 мм.
- 3 Подготовка поверхности под установку багнера, размер ВКВН.
- 4 Защитный кабель канал между полом и блоком управления.
- 5 Кабель канал Ø70мм для подключения уравнильной платформы к блоку управления.
- 6 400В трехфазное заземленное, изолированное электрическое подключение.
- 7 Подготовка соответствующей поверхности для установки блока управления, размер СРМКСРН.

Другие:

- 8 Разместить черно-желтые диагональные предупреждающие полосы в соответствующих местах прямника.

Примечания:

Допустимые отклонения размеров: -0/+10

Прямник должен быть прямоугольным и выполнен в соответствии со всеми указаниями.

Все углы прямника должны быть прямыми - 90 градусов.

Усилия, которые должна выдерживать бетонная конструкция прямника прилагаются отдельным чертежом

В местах крепления багнера на бетонное основание воздействует нагрузка в 59 кН, возникающие при парковке автомобиля весом 30 тонн на скорости 5 км/ч.

РН - ширина проема багнера, DW - ширина рамы, DW - высота рамы, DW - ширина проема багнера

Размеры прямника, мм	Заказанная длина платформы, мм			
OL - длина прямника	2000	2500	3000	3500
OH - высота прямника	610	610	710	810
	810	810	910	910

Размеры прямника, мм	Заказанная ширина платформы, мм			
DJ - длина диагонали, мм	1750	2000	2250	2250
OW - ширина прямника	1820	2070	2220	2320

Ширина прямника, мм	Длина прямника, мм			
2070	3075	3575	4075	4575
2760	3153	3573	4012	4463
2070	2931	3394	3707	4131
2320	3112	3466	3852	4262
				4688
				5130

ALUTECH TL модель W
чертеж подготовки прямника

МОДЕЛЬ W (МОНТАЖ ЗА СЕКЦИОННЫМИ ВОРОТАМИ)

Чертеж подготовки приямка

Уголки обрамления приямка

Расстояние между осями на блоках и осями уголков ≤ 400 мм

ВИД 1
(сидней уголок)
масштаб: 1:10

ВИД 2
(боковой уголок)
масштаб: 1:10

Вид в разрезе А-А

РАБОТЫ, КОТОРЫЕ ПОДРЯДЧИК ДОЛЖЕН ВЫПОЛНИТЬ САМОСТОЯТЕЛЬНО

Строительные:

- Подготовка приямка в соответствии со всеми требованиями.
- Поставка и установка обрамляющих уголков (80x80x8 мм) и стальных пластин 20x10 мм.
- Подготовка поверхности под установку бампера, размер ВМxВН.

Подготовка электрических платформ:

- Защитный кабель канал между полом и блоком управления.
- Кабель канал Ø70мм для подключения уравнительной платформы к блоку управления.
- 400В трехфазное заземленное, изолированное электрическое подключение.
- Подготовка соответствующей поверхности для установки блока управления, размер СРМxСРН.

Другие:

- Разместить черно-желтые диагональные предупредительные полосы в соответствующих местах приямка.

Примечания:

Допустимые отклонения размеров: -0/+10

Приямок должен быть прямоугольным и выполнен в соответствии со всеми указаниями.

Все углы приямка должны быть прямыми - 90 градусов.

Условия, которые должны выдерживать бетонная конструкция приямка прилагаются отдельным чертежом

В местах крепления бампера на бетонное основание воздействуют нагрузки в 59 кН, возникающие при парковке автомобиля весом 30 тонн на скорости 5 км/ч.

РН - высота рамы, DW - ширина проема ворот (не менее 3000 мм), ВМxВН - размер для установки бампера

Размеры приямка, мм	Заказная длина платформы, мм			
	2000	2500	3000	3500
Ширина приямка	2075	2575	3075	3575
ОН - высота приямка	610	610	710	810
				910

Размеры приямка, мм	Заказная ширина платформы, мм	
	2000	2250
СВ - ширина приямка	1820	2070
		2320

Ширина приямка, мм	Длина приямка, мм			
	2075	2575	3075	3575
Длина приямка	2760	3153	3573	4012
2070	2831	3304	3707	4131
2320	3112	3466	3852	4262
				4689
				5130

ALUTECH TL модель W
чертеж подготовки приямка
для установки платформы за
секционными воротами

МОДЕЛЬ С

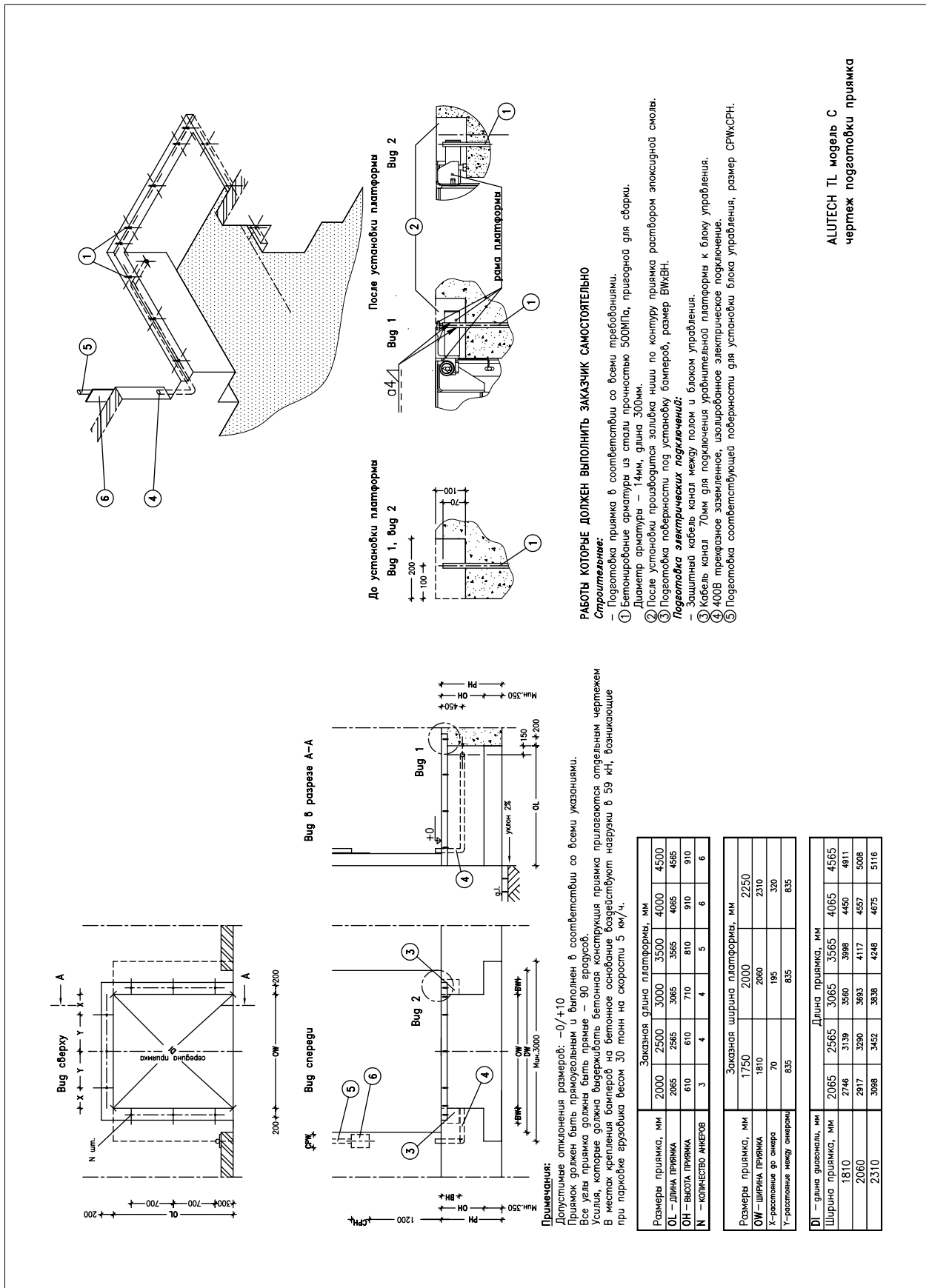

ALUTECH TL модель С
чертеж подготовки прямаяк

РАБОТЫ КОТОРЫЕ ДОЛЖЕН ВЫПОЛНИТЬ ЗАКАЗЧИК САМОСТОЯТЕЛЬНО

Строительство:

- 1 Подготовка прямаяк в соответствии со всеми требованиями.
- 2 Бетонирование арматуры из стали прочностью 500МПа, пригодной для сборки.
- 3 Диаметр арматуры – 14мм, длина 300мм.
- 4 После установки производится заливка шпала по контуру прямаяк раствором эпоксидной смолы.
- 5 Подготовка поверхности под установку бомберов, размер ВМХВН.

Подготовка электрических подключений:

- 1 Защитная кабельная канал между полом и блоком управления.
- 2 Кабель канал 70мм для подключения управляющей платформы к блоку управления.
- 3 400В трехфазное заземленное, изолированное электрическое подключение.
- 4 Подготовка соответствующей поверхности для установки блока управления, размер СРМХСРН.

МОДЕЛЬ В

После установки платформы

ВИД 1

ВИД 2

Пластина 120x50x3мм, ширина 50 мм прирабатывается к структуре в бетоне

части рама

Вид в разрезе А-А

ВИД 1

ВИД 2

Мин.350

PH

OH

450

90

150

70

0L

150

70

90

1200

350

PH

OH

150

70

450

90

150

70

0L

150

70

90

РАБОТЫ, КОТОРЫЕ ЗАКАЗЧИК ДОЛЖЕН ВЫПОЛНИТЬ САМОСТОЯТЕЛЬНО

Строительные:

- Подготовка прямая в соответствии со всеми требованиями.
- Установка платформы по уровню
- Основание для установки платформы

Подготовка электрических подключений:

- Защитный кабель канал между полом и блоком управления.
- Кабель канал Ø70 мм для подключения уравнивающей платформы к блоку управления.
- 400В трехфазное заземленное, изолированное электрическое подключение.
- Подготовка соответствующей поверхности для установки блока управления, размер СРЖxСРН.

Примечания:

Допустимое отклонения размеров: -0/+10

Прямая должна быть прямоугольным и выполнен в соответствии со всеми указаниями.

Все углы прямая должны быть прямыми — 90 градусов.

Условия, которые должны выдерживать бетонная конструкция прямая прилагается отдельным чертежом

В местах крепления болтов на бетонное основание воздействуют нагрузки в 59 кН, возникающие при парковке грузовика весом 30 тонн на скорости 5 км/ч.

Размеры	Заказная длина платформы, мм			
Размеры прямая, мм	2000	2500	3000	3500
OL — габаритная длина	2055	2555	3055	3555
OH — габаритная высота	606	606	706	806
				906

Размеры	Заказная ширина платформы, мм	
Размеры прямая, мм	1750	2000
OW — габаритная ширина	1780	2030
		2250
		2280

DL — одна диагональ, мм	Длина, прямая, мм			
Ширина платформы, мм	2055	2555	3055	3555
	2719	3114	3536	3976
	2888	3283	3688	4094
	3089	3424	3812	4223
2280				4652
				5094

ALUTECH TL модель В

чертеж подготовки прямая

МОДЕЛЬ 0

Вид сверху

Расположение анкеров на уголке по ширине крепления платформ и тумб
символические размеры должны располагаться в разных плоскостях

Чертеж проведения бетонно-фасадных работ для установки уголка

Вид спереди

Вид в разрезе А-А

анкера на уголке оформления

Примечания:
 Допустимые отклонения размеров: $-0/+10$
 Анкера должны быть приобращены к обрамляющей арматуре.
 Усилия, которые должны выдерживать бетонная конструкция фасада прилегающая отдельным чертёжам
 В местах крепления тумб на бетонное основание воздействуют нагрузки в 59 кН, возникающие при парковке грузовика весом 30 тонн на скорости 5 км/ч.

РАБОТЫ КОТОРЫЕ ДОЛЖЕН ВЫПОЛНИТЬ ЗАКАЗЧИК САМОСТОЯТЕЛЬНО
Строительные:
 – Подготовка фасада в соответствии со всеми требованиями.
 ① Подготовка и установка обрамляющего уголка ($\Delta 70 \times 70 \times 7$).
 ② Подготовка поверхности под установку тумб, размер ВХВН.
 Размер ВН= 608мм тип, размер ВВ= 300мм тип.

Заказная ширина платформы ОВ, мм	
1750	2000
2460	2730
760	760
1025	1025

ALUTECH MSL монтаж 0
чертеж подготовки фасада

10.4. ПЕРЕГРУЗОЧНАЯ ПЛОЩАДКА СЕРИИ PSL УГОЛ 90°

Заказная длина платформы, мм	
L1, мм	2000 2500 3000 3500 4000 4500
L2, мм	2050 2550 3050 3550 4050 4550
	260° 710° 1290 1190 1290 1590

*При комплектации площадки промежуточными опорами

Заказная ширина платформы, мм	
L3, мм	1750 2000 2250
L4, мм	1880 2130 2380
	1550 1550 2050

Заказная высота площадки, мм	
DH	900, 1000, 1100, 1200, 1300, 1400
	900, 1000, 1100, 1200, 1300, 1400
	1000, 1100, 1200, 1300, 1400
	1100, 1200, 1300, 1400
	1200, 1300, 1400
	1200, 1300, 1400

Допустимые отклонения размеров: -5/+5
 Анкера должны быть приварены к обрамляющей арматуре.
 Фундамент должен быть выполнен в соответствии со всеми указаниями.
 Все углы должны быть прямыми 90 градусов.
 Установка углового профиля, подготовка фундамента и электрические подключения осуществляются силами заказчика.

Подготовительная подготовка

- 1) Электрическое подключение
- 2) Кабель канал для подключения, минимальный внутренний диаметр 70мм, углы <45 градусов (не входит в комплект)
- 3) Угловой профиль 120x8x12, длина 3400мм (не входит в комплект)
- 4) Бетонный фундамент для установки опоры

F1 – Нагрузка на фундамент, F1=72кН
 F2 – Нагрузка, возникающая при движении вилочного погрузчика, F2=42кН
 F3 – Ударная нагрузка от транспортно-средства, F3=100кН
 F4 – Нагрузка, возникающая при торможении вилочного погрузчика, F4=10кН
 Нагрузки F2 и F4 воздействуют на угловой профиль через заднюю часть платформы

- L1 – Ударная нагрузка F3 воздействует на фасад здания
- L1 – Расстояние от центральной оси переднего фундамента до фасада здания (углового профиля)
- L2 – Расстояние от центральной оси фундамента для дополнительных опор до фасада здания (углового профиля)
- L3 – Расстояние между центральными осями фундамента для дополнительных опор относительно центральной оси проема
- L4 – Расстояние между точками нагрузки на угловой профиль для F2, F4

ALUTECH PSL
 Подготовка фундамента для установки
 площадки перегрузочной с углом примыкания
 к фасаду здания 90 градусов

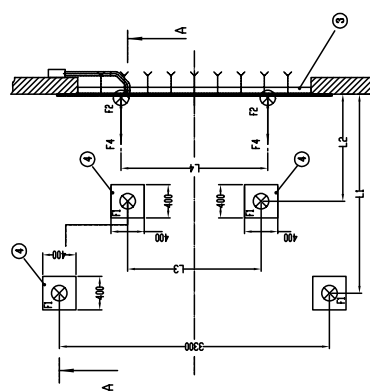
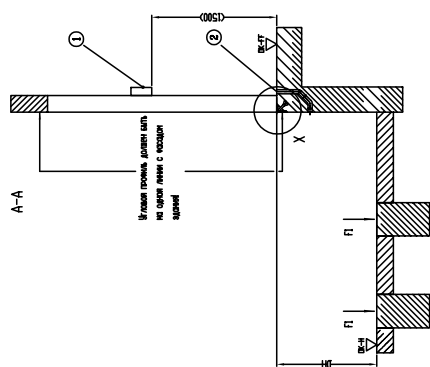
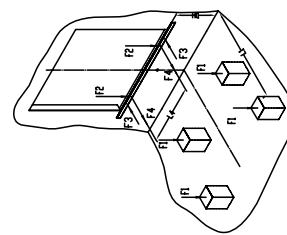
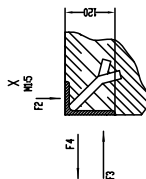
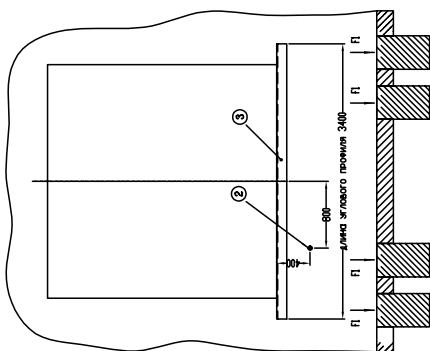

ПРОЧИЕ УГЛЫ (45°, 60°, 120°, 135°)

Угол примыкания

Угол примыкания	Заказная длина платформ, мм			
DA= 45, 135	2000	2500	3000	3500
L1, мм	3780	4280	4780	5280
L2, мм	1970*	2420*	3000	2800
L5, мм			1660	
L6, мм			420	
L7, мм			110	
L8, мм			790	

Угол примыкания

Угол примыкания	Заказная длина платформ, мм			
DA= 60, 120	2000	2500	3000	3500
L1, мм	3130	3630	4130	4630
L2, мм	1350*	1800*	2380	2280
L5, мм			1030	
L6, мм			280	
L7, мм			110	
L8, мм			800	

Угол примыкания

Угол примыкания	Заказная ширина платформ, мм			
L3, мм	1750	2000	2250	
L4, мм	1880	2130	2380	
L4', мм	1550	1550	2050	

Угол примыкания

Угол примыкания	Заказная длина платформ, мм			
DA= 45, 135	2000	2500	3000	3500
L1, мм	3780	4280	4780	5280
L2, мм	1970*	2420*	3000	2800
L5, мм			1660	
L6, мм			420	
L7, мм			110	
L8, мм			790	

Угол примыкания

Угол примыкания	Заказная длина платформ, мм			
DA= 60, 120	2000	2500	3000	3500
L1, мм	3130	3630	4130	4630
L2, мм	1350*	1800*	2380	2280
L5, мм			1030	
L6, мм			280	
L7, мм			110	
L8, мм			800	

Угол примыкания

Угол примыкания	Заказная длина платформ, мм			
DA= 45, 135	2000	2500	3000	3500
L1, мм	3780	4280	4780	5280
L2, мм	1970*	2420*	3000	2800
L5, мм			1660	
L6, мм			420	
L7, мм			110	
L8, мм			790	

Угол примыкания

Угол примыкания	Заказная длина платформ, мм			
DA= 60, 120	2000	2500	3000	3500
L1, мм	3130	3630	4130	4630
L2, мм	1350*	1800*	2380	2280
L5, мм			1030	
L6, мм			280	
L7, мм			110	
L8, мм			800	

Угол примыкания DA= 45, 135

Угол примыкания DA= 60, 120

Подготовка фундамента для установки площадок с углами примыкания 45, 60 градусов

Подготовка фундамента для установки площадок с углами примыкания 120, 135 градусов

Подготовка фундамента для установки площадок с углами примыкания 45, 60, 120, 135 градусов

Подготовка фундамента для установки площадок с углами примыкания 120, 135 градусов

Подготовка фундамента для установки площадок с углами примыкания 45, 60, 120, 135 градусов

Допустимые отклонения размеров: -5/+5
 Анкера должны быть приварены к обрабатываемой арматуре.
 Фундамент должен быть выполнен в соответствии со всеми указаниями.
 Все углы должны быть прямыми - 90 градусов.
 Установка углового профиля, подготовка фундамента и электрические подключения осуществляются силами заказчика.

Предварительная подготовка

- 1) Электрические подключения
- 2) Кабель канал для подключения, минимальный внутренний диаметр 70мм, углы <45 градусов (не входит в комплект)
- 3) Угловой профиль 120x60x12, (не входит в комплект):
 Длина 4000мм. для площадок с углом примыкания 60, 120 град;
 Длина 4800мм. для площадок с углом примыкания 45, 135 град.
- 4) Бетонный фундамент для установки опор
 F1=Нагрузка на фундамент, F1=72кН
 F2=Нагрузка, возникающая при сдвигении выноса поперечника, F2=42кН
 F3=Угловая нагрузка от транспортного средства, F3=100кН
 F4=Нагрузка, возникающая при повороте выноса поперечника, F4=10кН
 Нагрузки F2 и F4 воздействуют на угловой профиль через заднюю часть платформы
 Угловая нагрузка F3 воздействует на фасад здания

ALUTECH PSL

Подготовка фундамента для установки площадок перегрузочной с углами примыкания к фасаду здания 45, 60, 120, 135 градусов

- L1- Расстояние от центральной оси переднего фундамента го фасада здания (углового профиля)
- L2- Расстояние от центральной оси фундамента для углового профиля от опор го фасада здания (углового профиля)
- L3- Расстояние между центральными осями фундамента для углового профиля от опор углового профиля от проема
- L4- Расстояние между точками нагрузки на углобой профиль для F2,F4
- L5- Расстояние от центральной оси переднего фундамента углобой части го фасада здания (углового профиля)
- L6- Расстояние от центральной оси заднего фундамента углобой части го фасада здания (углового профиля)
- L7- Расстояние от центральной оси переднего фундамента углобой части го центральной оси проема
- L8- Расстояние от центральной оси заднего фундамента углобой части го центральной оси проема

10.5. ПЕРЕГРУЗОЧНАЯ ПЛОЩАДКА СЕРИИ РТЛ УГОЛ 90°

Заказная длина платформы, мм	
L1, мм	2000 2500 3000 3500 4000 4500
L2, мм	1560 2060 2560 3060 3560 4060
	240° 67° 1020 1320 1520 1820

*При комплектации площадки промежуточными опорами

Заказная ширина платформы, мм	
L3, мм	1750 2000 2250
L4, мм	1880 2130 2380
	1550 1550 2050

Заказная длина платформы, мм	
2000, мм	900, 1000, 1100, 1200, 1300, 1400
2500, мм	900, 1000, 1100, 1200, 1300, 1400
3000, мм	1000, 1100, 1200, 1300, 1400
3500, мм	1100, 1200, 1300, 1400
4000, мм	1200, 1300, 1400
4500, мм	1200, 1300, 1400

Допустимые отклонения размеров: -5/+5
 Анкера должны быть прибиты к обрамляющей арматуре.
 Фундамент должен быть выполнен в соответствии со всеми указаниями.
 Все углы должны быть прямыми — 90 градусов.
 Установка углового профиля, подготовка фундамента и электрические подключения осуществляются силами заказчика.

Предварительная подготовка

- 1) Электрическое подключение
 - 2) Кабель канал для подключения, минимальный внутренний диаметр 70мм, углы <45 градусов (не входит в комплект)
 - 3) Угловой профиль 120х8х12, длина 3400мм (не входит в комплект)
 - 4) Бетонный фундамент для установки опоры
- F1— Нагрузка на фундамент, F1=72кН
 F2— Нагрузка, возникающая при движении вилочного погрузчика, F2=42кН
 F3— Ударная нагрузка от транспортного средства, F3=100кН
 F4— Нагрузка, возникающая при торможении вилочного погрузчика, F4=10кН
 Нагрузки F2 и F4 воздействуют на угловой профиль через заднюю часть платформы
 Ударная нагрузка F3 воздействует на фасад здания
 L1— Расстояние от центральной оси переднего фундамента до фасада здания (углового профиля)
 L2— Расстояние от центральной оси фундамента для дополнительных опор до фасада здания (углового профиля)
 L3— Расстояние между центральными осями фундамента для дополнительных опор относительно центральной оси проема
 L4— Расстояние между точками нагрузки на угловой профиль для F2, F4

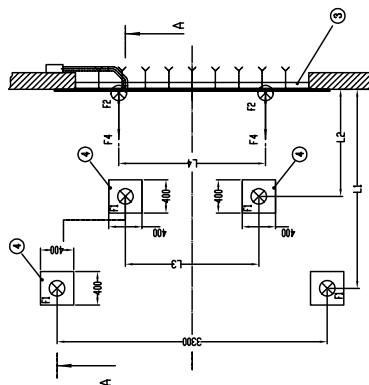
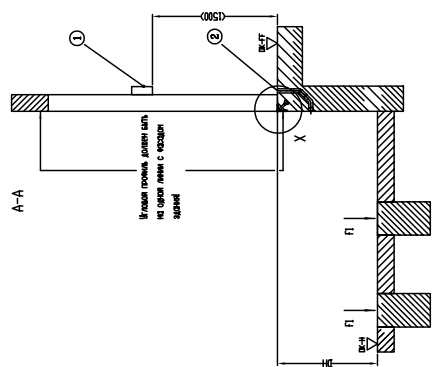
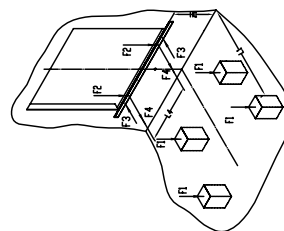
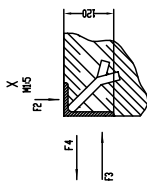
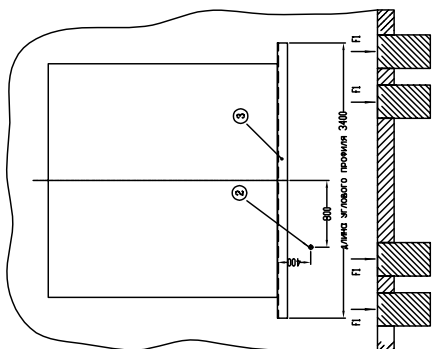

ALUTECH РТЛ
 Подготовка фундамента для установки площадки перегрузочной с углом примыкания к фасаду здания 90 градусов

ПРОЧИЕ УГЛЫ (45°, 60°, 120°, 135°)

Углы примыкания

Угол примыкания	Заказная длина пластформы, мм			
DA= 45, 135	2000	2500	3000	3500
L1, мм	3270	4270	4770	5270
L2, мм	1850*	2350*	3030	3530
L5, мм	1660			
L6, мм	420			
L7, мм	110			
L8, мм	780			

Углы примыкания

Угол примыкания	Заказная длина пластформы, мм			
DA= 60, 120	2000	2500	3000	3500
L1, мм	2640	3140	3640	4140
L2, мм	1330*	1760*	2110	2410
L5, мм	1030			
L6, мм	280			
L7, мм	110			
L8, мм	800			

Углы примыкания

Угол примыкания	Заказная ширина пластформы, мм			
L3, мм	1750	2000	2250	
L4, мм	1880	2130	2380	
L4, мм	1550	1550	1550	2050

Заказная длина пластформы, мм

Заказная длина пластформы, мм	ДН - Заказная высота площадки, мм
2000, мм	900, 1000, 1100, 1200, 1300, 1400
2500, мм	900, 1000, 1100, 1200, 1300, 1400
3000, мм	900, 1000, 1100, 1200, 1300, 1400
3500, мм	1100, 1200, 1300, 1400
4000, мм	1200, 1300, 1400
4500, мм	1200, 1300, 1400

Допустимые отклонения размеров: -5/+5
 Анкера должны быть приварены к обрабатываемой арматуре.
 Фундамент должен быть выполнен в соответствии со всеми указаниями.
 Все углы должны быть приняты - 90 градусов.
 Установка углового профиля, подготовка фундамента и электрические подключения осуществляются силами заказчика.

Предварительная подготовка

- 1) Электрические подключения
- 2) Кабель канал для подключения, минимальный внутренний диаметр 70мм, углы <45 градусов (не входит в комплект)
- 3) Угловой профиль 120x80x12, (не входит в комплект):
 Длина 4000мм. для площадок с углом примыкания 60, 120 град;
 Длина 4800мм. для площадок с углом примыкания 45, 135 град.
- 4) Бетонный фундамент для установки опоры
 F1 - нагрузка на фундамент, F1=72кН
 F2 - нагрузка, возникающая при движении выключено погрузчика, F2=42кН
 F3 - ударная нагрузка от транспортное средство, F3=100кН
 F4 - нагрузка, возникающая при торможении выключено погрузчика, F4=10кН
 Нагрузки F2 и F4 воздействуют на угловой профиль через заднюю часть пластформы
 Ударная нагрузка F3 воздействует на фасад здания

ALUTECH PTL
 Подготовка фундамента для установки площадки перегрузочной с углами примыкания к фасаду здания 45, 60, 120, 135 градусов

Подготовка фундамента для установки площадок с углами примыкания 45, 60 градусов

Подготовка фундамента для установки площадок с углами примыкания 120, 135 градусов

Л1- Расстояние от центральной оси переднего фундамента до фасада здания (углового профиля)
Л2- Расстояние от центральной оси фундамента от фасада здания (углового профиля)
Л3- Расстояние между осями фундаментов (расстояние между осями фундаментов относительно центральной оси проема)
Л4- Расстояние между точками нагрузки на угловой профиль для F2, F4 части го фасада здания (углового профиля)
Л5- Расстояние от центральной оси переднего фундамента углового части го фасада здания (углового профиля)
Л6- Расстояние от центральной оси заднего фундамента углового части го фасада здания (углового профиля)
Л7- Расстояние от центральной оси проема
Л8- Расстояние от центральной оси заднего фундамента углового части го центральной оси проема

10.6. ГЕРМЕТИЗАТОР ПРОЕМА СЕРИИ DSF

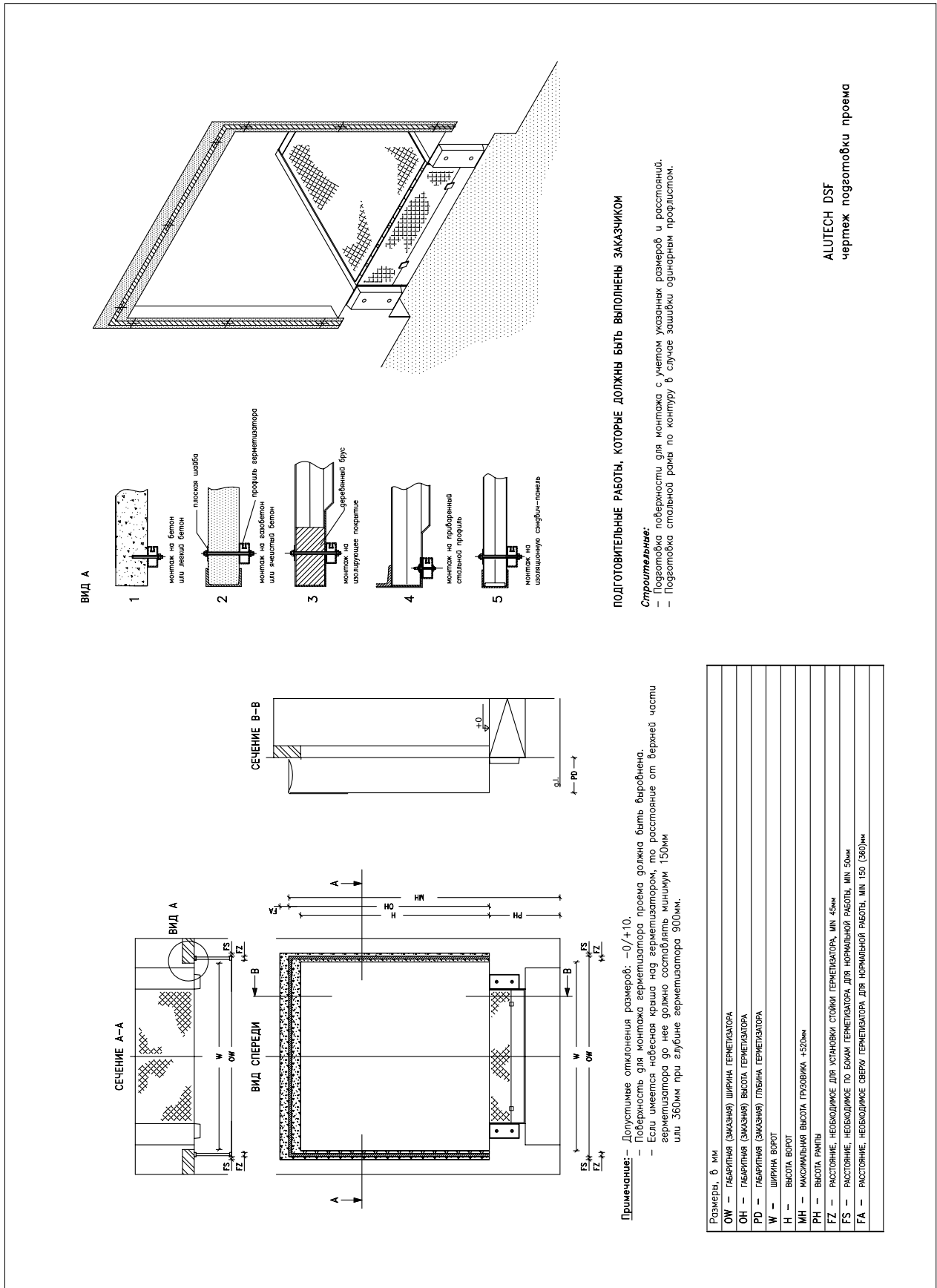

10.7. ДОПОЛНИТЕЛЬНОЕ ОБОРУДОВАНИЕ НАПРАВЛЯЮЩИЕ ДЛЯ КОЛЕС

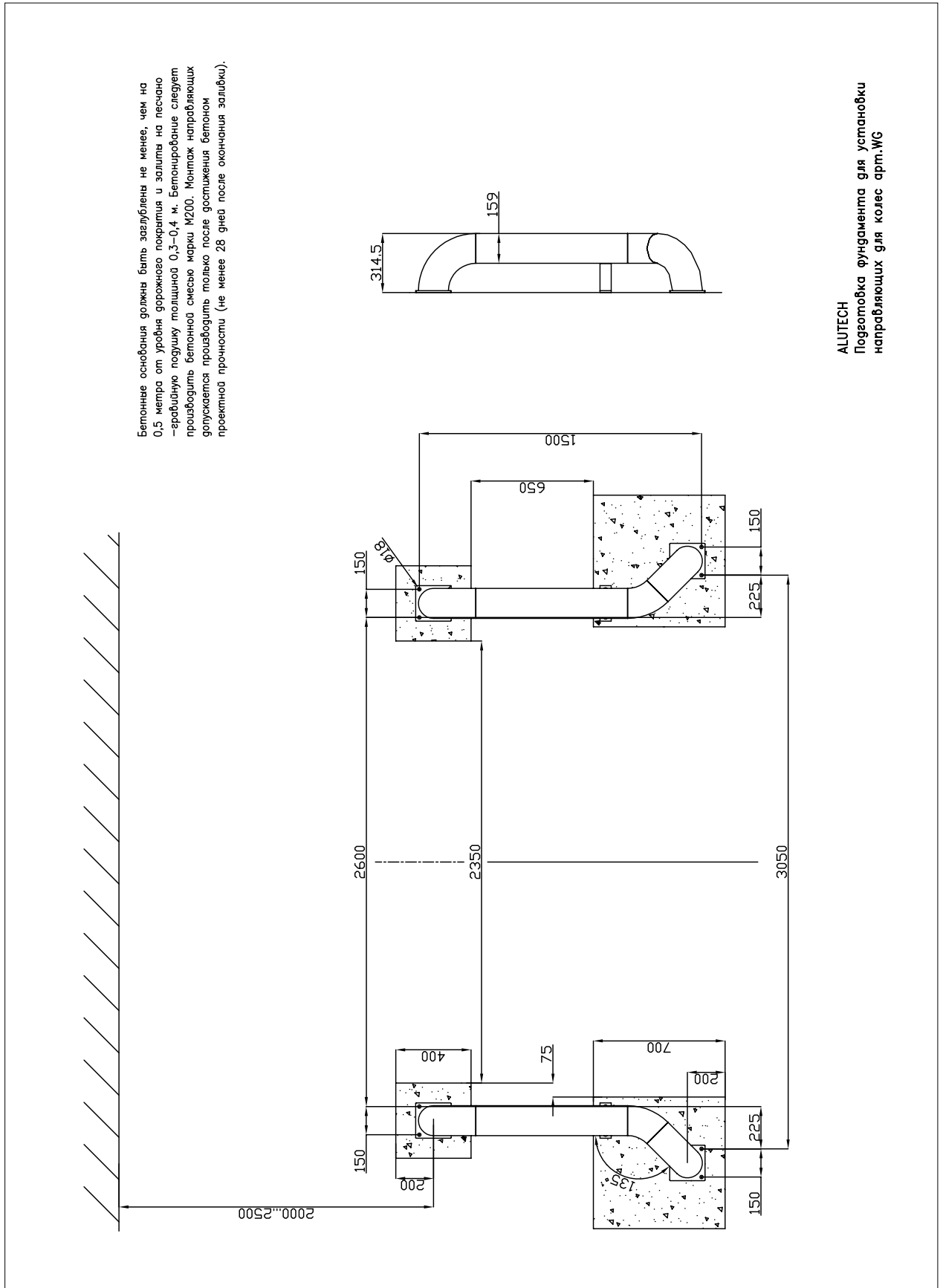

БАМПЕР РЕЗИНОВЫЙ И ПЛАСТИНА МОНТАЖНАЯ

Схема установки бамперов/монтажных пластин

Вид 1
Схема установки монтажной пластины

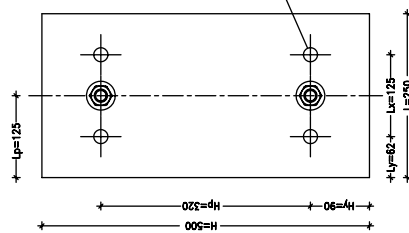

Вид 2
Схема установки бампера

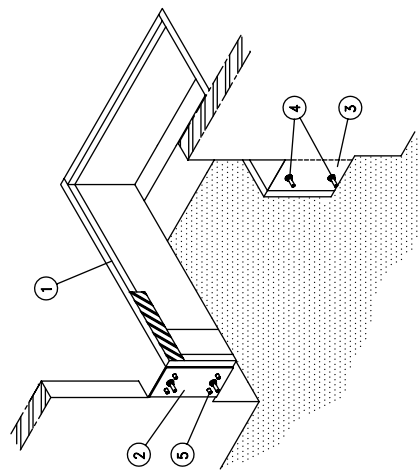
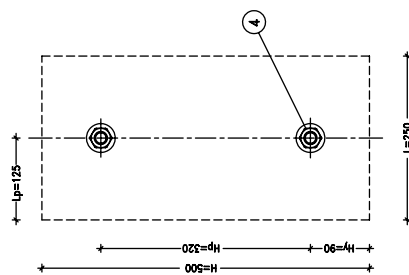

- ① Прямоик
- ② Монтажная пластина (Вид 1)
- ③ Место установки бампера (Вид 2)
- ④ Резьбовая ось диаметром М16мм для установки бампера
Длина выступающей части оси 80—90мм
- ⑤ Резьбовая ось диаметром М16—М20мм для установки монтажной пластины
Без защитной пластины бампер крепить гайками М16 и увеличенными шайбами М16 DIN9021 (ГОСТ6958)
Длина выступающей части оси 30—40мм

- H— Высота монтажной пластины/ бампера
- L— Ширина монтажной пластины/ бампера
- H_p— Вертикальное расстояние от края пластины до оси отверстий крепления пластины/бампера
- H_c— Вертикальное расстояние между осями отверстий крепления пластины/бампера
- L_p— Горизонтальное расстояние от края пластины до оси отверстий крепления пластины
- L_c— Горизонтальное расстояние между осями отверстий крепления пластины

ALUTECH
схема установки бампера:
DB502510
монтажных пластин:
MP502510



ООО «Алютех Воротные Системы»



ООО «Алютех Инкорпорейтед»



СООО «АлюминТехно»

Группа компаний «АЛЮТЕХ» является одним из лидеров рынка роллетных систем и секционных ворот в Западной и Восточной Европе, ведущим производителем алюминиевых профильных систем на территории СНГ. Холдинг включает в себя 5 производственных предприятий, а также более 20 сбытовых компаний в СНГ и Европе.

Все предприятия «АЛЮТЕХ» оснащены высокотехнологичным оборудованием, таким как:

- комплекс по окраске и раскрою алюминиевой и стальной ленты;
- роллформинговые линии;
- автоматизированные комплексы литья под давлением;
- линии по производству воротного полотна и сэндвич-панелей для секционных ворот;
- автоматизированные склады хранения и сортировки продукции;
- литейный комплекс по выпуску алюминиевых слитков;
- линии по производству алюминиевых экструдированных профилей;
- горизонтальная и вертикальные линии порошковой окраски;
- крупнейший в СНГ комплекс по анодированию алюминиевых профилей.

Наличие собственных производственных комплексов позволяет специалистам Группы компаний «АЛЮТЕХ» контролировать качество продукции на всех этапах производственного процесса: от разработки проекта, закупки сырьевых материалов до выпуска готовой продукции и ее упаковки. Система менеджмента качества на всех предприятиях Группы сертифицирована на соответствие требованиям международных стандартов ISO 9001 и ISO 14001.

ГК «АЛЮТЕХ» регулярно дополняет продуктовый портфель компании новыми технологичными решениями с учетом потребностей рынка. Так, помимо защитных систем, в ассортименте холдинга представлено перегрузочное оборудование для организации эффективной работы складов и логистических центров (докшелтеры, доклевеллеры, перегрузочные посты и площадки), концептуальная автоматика для секционных и въездных ворот, а также электроприводы со встроенным радиоприемником для роллетных систем.

Продукция компании установлена на миллионах объектов и поставляется более чем в 65 стран СНГ, Европы, Азии, Африки, Северной Америки, а также Австралию.



220075, Республика Беларусь
г. Минск, ул. Селицкого, 10
тел. +375 (17) 330 11 00
факс +375 (17) 330 11 01
www.alutech-group.com