

Вид сверху

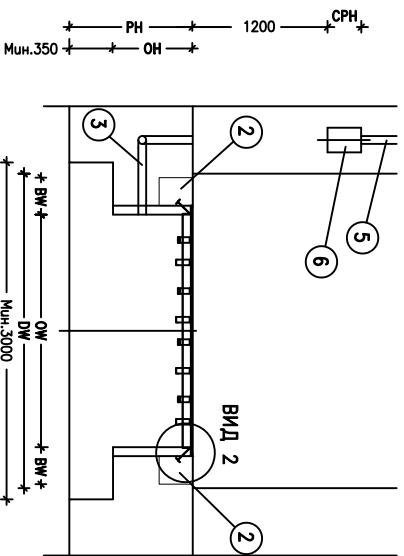

Вид 2

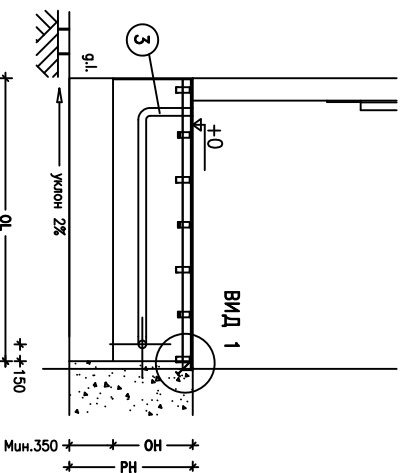

Вид 1

Вид в разрезе А-А

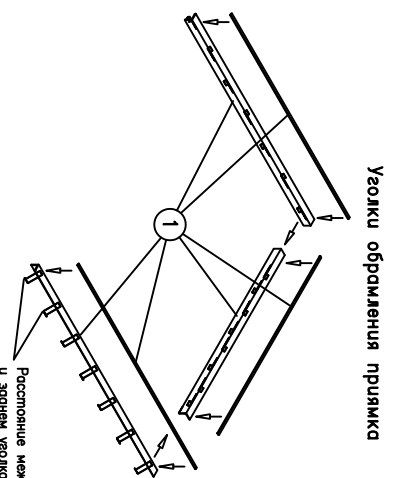

Чертеж подготовки прямая

Расстояние между дюнерами на боковых и заднем уголках ≤ 400 мм

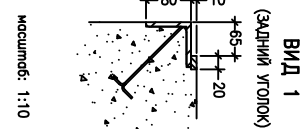
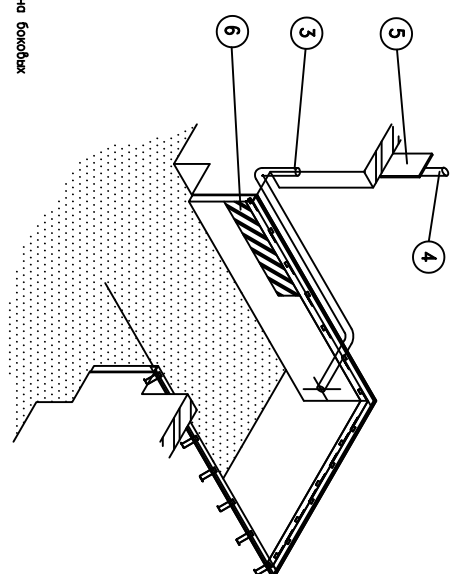

Вид 1 (Задний уголок)

масштаб: 1:10

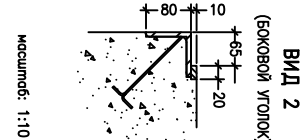

Вид 2 (Боковой уголок)

масштаб: 1:10

РАБОТЫ, КОТОРЫЕ ПОДРЯДЧИК ДОЛЖЕН ВЫПОЛНИТЬ САМОСТОЯТЕЛЬНО

Строительные:

- Подготовка прямая в соответствии со всеми требованиями.
- ① Подготовка и установка обрамляющих уголков (80x80 мм) и стальных пластин 20x10 мм.
- ② Подготовка поверхности под установку багнетов, размер ВХВН.

Подготовка электрических подключений:

- Защитный кабель канал между полом и блоком управления.
 - ③ Кабель канал Ø70мм для подключения уравнительной платформы к блоку управления.
 - ④ 400В трехфазное заземленное, изолированное электрическое подключение.
 - ⑤ Подготовка соответствующей поверхности для установки блока управления, размер СРМхСРН.
- Другие:**
- ⑥ Разместить черно-желтые газондольные предупреждающие полосы в соответствующих местах прямой.

Примечания:
 Допустимые отклонения размеров: -0/+10
 Прямоугольник должен быть прямоугольным и выложен в соответствии со всеми указанными.
 Все углы прямой должны быть прямыми — 90 градусов.

Условия, которые должны выдерживать бетонная конструкция прямой прилагается отдельным чертежом
 В местах крепления багнетов на бетонное основание воздействуют нагрузки в 59 кН, возникающие при парковке грузовика весом 30 тонн на скорости 5 км/ч.

DW — ширина проема, PH — высота рамы.
 BW — ширина багнета, ВН — высота багнета.
 СРМ, СРН — ширина и высота блока управления.

Размеры прямойка, мм	Заказная длина платформ, мм			
	2000	2500	3000	3500
OL — ДЛИНА ПРЯМКА	2110	2610	3110	3610
OH — ВЫСОТА ПРЯМКА	610	610	710	760

Размеры прямойка, мм	Заказная ширина платформ, мм	
	1750	2000
OW — ШИРИНА ПРЯМКА	1820	2070

Dl — длина газондол, мм	Длина прямойка, мм			
	2110	2610	3110	3610
Ширина прямойка, мм	2786	3181	3603	4043
1820	2955	3331	3736	4161
2070	3136	3492	3880	4291
2320				4720
				5152